

WEIBANG®

Yangzhou Weibang Garden Machine Company Limited Hanjiang Industrial Park,
Yangzhou City, Jiangsu Province 225127, PR China

Cepová kolesová kosačka

Model: WBGT6813



Návod na použitie

(preložené z originálneho návodu 2023)



UPOZORNENIE! Tento stroj počas prevádzky generuje elektromagnetické pole. Za určitých okolností môže toto pole rušiť aktívne alebo pasívne medicínske implantáty. Aby sa znížilo riziko vážneho alebo smrteľného zranenia, odporúčame osobám s medicínskymi implantátmi, aby sa pred použitím tohto stroja poradi so svojím lekárom a úroveň medicínskeho implantátu.

Obsah balenia

| Položka | Množstvo | Poznámka |
|-----------------------------------|-----------------|-----------------|
| Cepová kosačka | | |
| Návod na motor | | |
| NÁVOD NA OBSLUHU kosačky na trávu | | |

Záznam o údržbe/servise

| Dátum | Obsah údržby | Servis - meno | Poznámka |
|--------------|---------------------|----------------------|-----------------|
| | | | |
| | | | |
| | | | |

Vysvetlenie symbolov

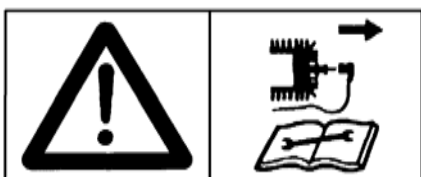

Pred akýmkoľvek čistením, údržbou a opravou vypnite motor a vytiahnite konektor zapalovacej sviečky .

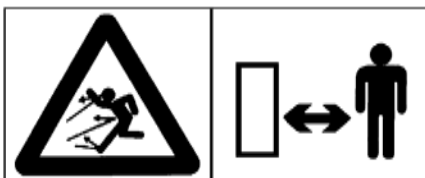

Pri bežiacom motore udržiajte bezpečnú vzdialenosť. Špina a kamene sa môžu počas kosenia dostať do vzduchu.

Ľudia a zvieratá sa musia držať mimo túto oblasť.



Pri práci so strojom používajte individuálne ochranné štuple do uší .



Pozor na ostré nože. Počas chodu stroja udržiajte ruky a nohy mimo.



Noste ochranné rukavice



Nebezpečenstvo kontaktu s horúcim povrchom.



na sebe pevnú obuv .

Varovanie - nebezpečenstvo

Dôležité informácie



Sýtič



Pohon kolies



Palivo



Pohon rotora



Olej



Pomaly



Zapnutie motora



Rýchlo



Výfuk motora z tejto výroby obsahuje chemikálie, o ktorých je známe, že spôsobujú rakovinu, vrodené vady alebo iné reprodukčné poškodenie. Motor produkuje oxid uhoľnatý, čo je smrteľný jed bez zápachu. Nepracujte v uzavretom priestore .

Než sa pokúsíte o servis, údržbu alebo prevádzku tohto zariadenia, prečítajte si všetky časti tohto návodu .

Obsah návodu

| | |
|-----------------------------------|----|
| 1.PRED PREVÁDZKOU | 05 |
| 2.BEZPEČNOSTNÉ OPATRENIA | 07 |
| 3.MONTÁŽ | 13 |
| 4.FUNKCIE A OVLÁDACIE PRVKY | 14 |
| 5.PREPRAVA | 15 |
| 6.PRED PREVÁDZKOVÁ KONTROLA | 15 |
| 7.PREVÁDZKA | 17 |
| 8.SERVIS A NASTAVENIE | 20 |
| 9.POSTUP ÚDRŽBY | 22 |
| 10.SKLAĐOVANIE | 29 |
| 11.RIEŠENIE PROBLÉMOV | 31 |

Nasledujúca bezpečnostná identita vám má pripomenúť, že počas prevádzky vždy dbajte na bezpečnosť:

Nebezpečenstvo:

Ukážte okamžité vážne následky zranenia alebo smrti.

Varovanie:

Ukážte, že nebezpečné akcie alebo podmienky môžu spôsobiť vážne zranenie, smrť alebo poškodenie hlavného zariadenia.

Pozor:

Ukážte, že nebezpečné konanie alebo podmienky môžu spôsobiť zranenie alebo poškodenie majetku.

Akékoľvek úpravy nepovolené výrobcom sú zakázané. Tieto úpravy zmenia výkon a spoľahlivosť tohto stroja alebo spôsobia bezpečnostné riziká pre obsluhu a povedú k prepadnutiu záruky. Počas prevádzky vždy dbajte na bezpečnosť:

Pred prevádzkou

Ďakujeme, že ste si zakúpili profesionálnu cepovú kosačku WEIBANG. Táto kosačka bola navrhnutá a vyrobená podľa našich najvyšších kvalitatívnych požiadaviek na odolnosť a výkon.

WEIBANG Garden Machine Company Limited sa zaviazala ponúkať odolné produkty a kvalitný popredajný servis. Na cepovú kosačku WEIBANG sa poskytuje záruka na vady materiálu a spracovania výrobcu po dobu jedného (1) roka od dátumu nákupu (s výnimkou použitia na komerčné účely alebo na účely prenájmu a prenájmu). Táto záruka bude neplatná, pokiaľ stroj nebol prevádzkovaný a udržiavaný spôsobom predpísaným v tomto návode na obsluhu. Akékoľvek poruchy stroja a/alebo záručné nároky, ktoré vzniknú v dôsledku nesprávneho výkladu alebo nepochopenia pokynov a upozornení uvedených v tejto príručke, nebudú mať nárok na záručnú ochranu.

Aby cepová kosačka fungovala optimálne, musí si obsluha pred použitím tejto jednotky dôkladne prečítať tento návod. Tento návod na obsluhu obsahuje dôležité prevádzkové postupy produktu, bezpečnostné opatrenia, tipy na údržbu a riešenie problémov a ďalšie rady. Pri obsluhu výťahu majte tento návod k dispozícii ako referenciu pre prípadné otázky.

Cepová kosačka WEIBANG WBGT6813 je profesionálny stroj na trávne porasty s vysokou účinnosťou, ktorý je vhodný na použitie pri čistení upravených plôch. Kosačka je konštruovaná pre bežné použitie v poľnohospodárstve, lesníctve a krajinárstve na kosenie a/alebo mulčovanie trávy alebo podobných rastlín alebo krovín a drevín. Stroj by nemal byť používaný na žiadny iný účel ako na vyššie uvedený. Akýkoľvek iný typ operácie je považovaný za nevhodný. Správne použitie zahŕňa dodržiavanie pokynov výrobcu na prevádzku, údržbu a opravy.

Nesprávne použitie akéhokoľvek stroja môže spôsobiť vážne škody a/alebo ujmu na zdraví životného prostredia a obsluhy. Výrobca neručí za škody vzniknuté nesprávnym používaním, za ktoré nesie riziko iba užívateľ.

Je bezpodmienečne nutné, aby obsluha tohto zariadenia bola zodpovedná za prevádzkové prostredie kosačky. Prečítajte si, pochopte a dodržujte všetky pokyny uvedené v tomto návode. Buďte prosím pripravení a dobre informovaní o všetkých špecifických bezpečnostných opatreniach a pracovných nebezpečenstvách, ktoré môžu byť na pracovisku.

Cepová kosačka, poháňaná motorom s výkonom 9 HP, je výkonná jednotka. Rotor s voľne kyvnými nožmi typu "Y" je veľmi odolný a ľahko sa kosí vysoká tráva. Pokiaľ nebudete kosačku udržiavať správnym spôsobom, povedie to k zníženiu produktivity nástroja a nebezpečenstvu pre obsluhu a okoloidúcich. Skontrolujte, či na pracovisku nie sú nejaké úlomky, ako sú kamene, drôty, povrázky alebo iné predmety, ktoré sa môžu pri práci stať nebezpečnými. Identifikujte a označte všetky pevné predmety, ktorým je potrebné sa pri práci vyhnúť, ako sú hlavice postrekovačov, vodné ventily, zakopané káble alebo ukotvenie šnúr atď. Stroj nepoužívajte, pokiaľ bol upravený alebo nesprávne udržiavaný. Akékoľvek neoprávnené zmeny na kosačke ruší zodpovednosť výrobcu.

Všetky pracoviská sú iné. Uistite sa prosím, že pri používaní tejto cepovej kosačky sú dodržiavané všetky miestne predpisy a predpisy. Všetci operátori a mechanici tohto stroja by mali byť vyškolení vo všeobecnom používaní stroja a bezpečnosti.

Bola vynaložená všetka starostlivosť a úsilie, aby sme sa uistili o presnosti a úplnosti postupov popísaných v tomto dokumente, aby bola zaistená vaša spokojnosť a potešenie. Ak máte akékoľvek otázky alebo obavy, kontaktujte prosím svojho predajcu.

ŠPECIFIKÁCIA

| | |
|---|--|
| MODEL | WBG T6813 |
| ZNAČKA/MODEL MOTORU | BRILLIANT GT1300PE, Jednoválcový benzínový motor o objemu 392 ccm /Chlazení vzduchem |
| VÝKON MOTORU | 9 HP /6.6 kW @ 3600 rpm, |
| STARTOVÁNÍ | Zpětný startér |
| PALIVOVÁ NÁDRŽ | 6 litrů |
| PŘEVODOVKA | WEIBANGCVT |
| POHON | 2WD |
| RYCHLOST | Bezstupňový proměnný převod vpřed z O na 5,5 km/h - zpátečka z O na 3,5 km/h |
| HNACÍ KOLA | 16" kola TRACTOR 4.00-8 (pevná a odolná proti propíchnutí) |
| PŘEDNÍ KOLA | 8" kolo (pevné a odolné proti propíchnutí) |
| PARKOVACÍ BRZDA | Automatická parkovací brzda |
| ŘIDÍTKA | Rychle nastavitelné vertikálně i laterálně |
| <i>Provozuschopnost na svazích: (s hladinou motorového oleje na "max" = horní značka)</i> | Možnost nepřetržitého provozu až do sklonu 12° (20 %) |
| SYSTÉM SEČENÍ | Rotor vybavený 38 lopatkami ve tvaru Y |
| VÝŠKA SEČENÍ | od O do 90 mm, rychlé nastavení pomocí vahadla |
| ŠÍŘKA SEČENÍ | 680mm |
| RYCHLOST ROTORU | 2200 rpm |
| CELKOVÝ ROZMĚR DxŠxV | 1800 mm x 860 mm x1050 mm |
| HMOTNOST | 243 kg |
| ^{Aj} <i>Hladina hluku</i> | Hlučnost u ucha operátora Lpa: 87,2 dB(A), K=3dB(A) Výkon hluku Lwa: 98,15dB(A), K=3dB(A) |
| ^{Aj} Typ noža : | GT68WC02000/01 |
| <i>Hodnota zrychlení vibrací (vlevo/vpravo):</i> | na rukojeti řídlítek v souladu s 2002/44/EC ahw= 3.785 / 4.148m/s; K=1.5m/s² |

Vyplňte prosím :

Typ stroja : _____

Sériové číslo: _____

Typ motora : _____

Číslo motora : _____

Dátum nákupu : _____

ČÍSLO MODELU A SÉRIOVÉ ČÍSLO NÁJDETE NA ŠTÍTKU PRILEPENOM NA ZADNEJ STRANE SKRINE STROJA.

MALI BY STE ZAZNAMENAŤ SÉRIOVÉ ČÍSLO I DÁTUM NÁKUPU A UCHOVAŤ NA BEZPEČNOM MIESTE NA BUDÚCE POUŽITIE.

Odporúčame, aby ste si do užívateľskej príručky zapísali sériové číslo a dátum nákupu, aby ste ich mali vždy po ruke.

Tieto údaje prosím uvádzajte pri objednávaní náhradných dielov, aby ste predišli chybným dodávkam.

Pokiaľ narazíte na nejaký problém, ktorý nemôžete ľahko odstrániť, kontaktujte prosím najbližšie autorizované servisné stredisko/oddelenie. Máme kompetentné, dobre vyškolené techniky a správne nástroje pre servis alebo opravu tejto kosačky.

Prečítajte si a uschovajte tento návod. Pokyny vám umožnia kosačku správne zostaviť a udržiavať. Vždy dodržujte „BEZPEČNOSTNÉ PREDPISY“

Používajte iba originálne náhradné diely WEIBANG!

Tieto špecifikácie sú uvedené ako referencie, sú oboznámené s kosačkou. Vyhradzujeme si právo vykonávať technické zmeny a iné bez predchádzajúceho upozornenia. Je možné, že niektoré podrobnosti v tejto príručke sa úplne nezhodujú s vaším strojom.

Zvyškové riziko!

Aj keď je elektrické náradie používané v súlade s bezpečnostnými predpismi, nie je možné odstrániť všetky zvyškové rizikové faktory. V súvislosti s konštrukciou a prevedením elektrického náradia môžu vzniknúť nasledujúce nebezpečenstvá:

1. Poškodenie pľúc, pokiaľ nenosíte účinnú protiprachovú masku.
2. Poškodenie sluchu, ak nenosíte účinnú ochranu sluchu.
3. Škody na zdraví spôsobené emisiami vibrácií, pokiaľ je elektrické náradie používané dlhšiu dobu alebo pokiaľ nie je náležite spravované a udržiavané.

Bezpečnostné opatrenia

VAROVANIE: Tento spotrebič nie je určený na použitie osobami (vrátane detí) so zníženými fyzickými, zmyslovými alebo duševnými schopnosťami alebo nedostatočnými skúsenosťami a znalosťami, pokiaľ na ne nebude dohliadať alebo na ne nebude dohliadať osoba zodpovedná za ich bezpečné a správne používanie. Deti by mali byť pod dohľadom, aby sa zabezpečilo, že sa so spotrebičom nebudú hrať.

Pred naštartovaním motora si prečítajte návod na obsluhu a poznamenajte si:

Varovanie

Tento symbol označuje všetky odseky, ktoré ovplyvňujú vašu bezpečnosť. Odovzdajte všetky bezpečnostné pokyny ostatným používateľom a operátorom.

I. Všeobecná prevádzka

- Užívateľia potrebujú zodpovedajúce školenia.
- Než začnete tento stroj používať, prečítajte si, pochopíte a dodržujte všetky pokyny uvedené v tomto návode. Pred začatím prevádzky sa dôkladne zoznámte s ovládacími prvkami a správnym používaním stroja.

VAROVANIE: Nedávajte ruky ani nohy do blízkosti alebo pod rotujúce časti. Vždy ich držte ďalej od výstupného otvoru.

- Tento stroj môžu obsluhovať iba zodpovedné osoby, ktoré sú oboznámené s návodom na obsluhu. Nikdy nedovoľte deťom alebo osobám, ktoré nie sú oboznámené s týmito pokynmi, aby používali kosačku na trávu. Miestne predpisy môžu obmedziť vek obsluhy.
- Aby ste predišli zraneniu, uistite sa, že sa v bezprostrednej blízkosti, kde kosíte, nenachádzajú žiadne osoby. Pokiaľ do tejto oblasti vstúpi akákoľvek osoba, zastavte stroj uvoľnením ovládacej tyče pojazdu. Nikdy nesekejte, pokiaľ sú v blízkosti ľudia, najmä deti alebo domáce zvieratá.
- Majte na pamäti, že obsluha alebo používateľ je zodpovedný za nehody alebo nebezpečenstvá, ktoré sa môžu stať iným osobám alebo ich majetku.

UPOZORNENIE: Nepoužívajte kosačku bez obuvi alebo v otvorených sandáloch. Pri kosení vždy noste pevnú obuv.

- Pri kosení vždy noste pevnú obuv a dlhé nohavice. Neobsluhujte zariadenie, ak ste bosí alebo v otvorených sandáloch.
- Vždy sa pozerajte dole a za seba, pred a pri pohybe vzad. Pri cúvaní alebo ťahaní kosačky smerom k sebe buďte mimoriadne opatrní.
- Pred použitím kosačky sa uistite, že sú správne nainštalované všetky ochranné siete a ďalšie ochranné zariadenia. Nikdy nepoužívajte kosačku s chybnými ochrannými krytmi alebo bez nainštalovaných bezpečnostných zariadení.
- Pre správnu funkciu a inštaláciu príslušenstva dodržujte pokyny výrobcu. Používajte iba príslušenstvo schválené výrobcom.
- Uistite sa, že sa nôž (nože) kosačky neotáča, kým prejdete štrkové cesty, cesty alebo cesty.
- Kosenie by malo byť vykonávané iba za denného svetla alebo za dobrého umelého osvetlenia.
- Nepracujte so strojom, ak ste unavení, chorí alebo pod vplyvom alkoholu alebo drog.
- Používajte protišmykovú obuv a vhodný odev. Ak je to možné, nikdy nepoužívajte kosačku vo

vlhkej tráve. Vždy sa uistite, že stojíte na nohách, pevne držte rukoväť a chodíte.

- Odev obsluhy by mal tesne priliehať. Vyhnite sa noseniu voľného oblečenia. Noste pevnú obuv.
- Pred naštartovaním motora (motora) odpojte všetky nože a samohybný mechanizmus alebo spojku pojazdu pri takto vybavených kosačkách.
- Pokiaľ by kosačka začala abnormálne vibrovať, zastavte motor (motor) a okamžite skontrolujte príčinu. Vibrácie sú všeobecne varovaním pred problémami.
- Udržujte ruky a nohy v dostatočnej vzdialenosti od krytu. opotrebované diely by mali byť zaslané do našej opravovne na výmenu. V prípade potreby kontaktujte servis
- Pred použitím stroja vizuálne skontrolujte stroj, aby ste zistili, či sú sekacie, upevňovacie skrutky a celý skelet kosačky opotrebované alebo poškodené. Aby nedošlo k nevyváženosti, vymeňte opotrebované alebo poškodené sady skrutiek rezného nástavca.
- Zaisťte jednotku počas prepravy, aby ste zabránili strate paliva, poškodeniu alebo zraneniu.

Varovanie! Nepoužívajte jednotku v prípade búrky.

- Dodržujte plán údržby v tomto návode. Zlá údržba môže viesť k nebezpečenstvu požiaru, poškodeniu jednotky alebo zraneniu osôb.
- Používajte iba originálne náhradné diely od výrobcu. Neschválené diely môžu viesť k poškodeniu jednotky a nepredvídateľnému riziku.
- Toto zariadenie nie je určené na použitie osobami (vrátane detí) so zníženými fyzickými, zmyslovými alebo mentálnymi schopnosťami alebo nedostatkom skúseností a znalostí, pokiaľ na ne nebude dohliadať alebo na ne nebude dohliadať osoba zodpovedná za bezpečnosť používania spotrebiča.

UPOZORNENIE! Tento stroj počas prevádzky generuje elektromagnetické pole. Za určitých okolností môže toto pole rušiť aktívne alebo pasívne medicínske implantáty. Aby sa znížilo riziko vážneho alebo smrteľného zranenia, odporúčame osobám s medicínskymi implantátmi, aby sa pred použitím tohto stroja poradili so svojim lekárom a výrobcom medicínskeho implantátu.

Tento stroj nepoužívajte počas búrky.

II. PREVÁDZKA NA SVAHU

- Svahy sú hlavným faktorom súvisiacim s pošmyknutím a pádom, ktorý môže mať za následok vážne zranenie. Všetky svahy vyžadujú zvýšenú opatrnosť. Pokiaľ sa na svahu necítite dobre, nekoste ho.
-

SEKAJTE TAKTO :

Sekajte po povrchu svahu: nikdy nie hore a dole. Pri zmene smeru na svahoch buďte mimoriadne opatrní.

- Dávajte pozor na diery, vyjazdené koľaje alebo hrbole. Vysoká tráva môže skrývať prekážky.
- Všetok pohyb na svahoch udržiajte pomalý a pozvoľný.
- Udržiajte bezpečnostné zariadenie (ochranné kryty, štíty a spínače) na mieste a funkčné.

NIKDY NEROBTE:

- Nesekejte v blízkosti zrázov, priekop alebo násypov. Obsluha by mohla stratiť nohu alebo rovnováhu.
- Nesekejte príliš strmé svahy nad 20 %
- Nesekejte na mokrej tráve. Znížený základ môže spôsobiť pošmyknutie.
- Nevykonávajte náhle zmeny rýchlosti alebo smeru. Vyhnite sa náhlým zákrutám.
- Nespúšťajte alebo nezastavujte cepovú kosačku na svahu.

III. DETI

Pokiaľ obsluha nedáva pozor na prítomnosť detí, môže dôjsť k tragickým nehodám. Deti sú často priťahované strojom a činnosťou kosenia. Nikdy nepredpokladajte, že deti zostanú tam, kde ste ich naposledy videli.

- Udržiajte deti mimo oblasti kosenia a pod dohľadom inej zodpovednej dospeléj osoby.
- Buďte opatrní a vypnite stroj, pokiaľ do priestoru vstúpi deti.
- Pred a pri chôdzi pospiatky sa pozerajte zozadu a dole, či tam nie sú malé deti.
- Nikdy nedovoľte deťom obsluhovať stroj.
- Buďte obzvlášť opatrní, keď sa blížite k slepým rohom, kríkom, stromom alebo iným predmetom, ktoré môžu zakrývať výhľad.
- Cepová kosačka je profesionálna jednotka, nikdy nedovoľte mladistvým vo veku 18 rokov alebo mladším obsluhovať kosačku.

IV. VŠEOBECNÉ POKYNY PRE PRÁCU S VAŠOU CEPOVOU KOSAČKOU

- **VAROVANIE-benzín je veľmi horľavý** . Pri manipulácii s benzínom a inými palivami dbajte na zvýšenú opatrnosť. Sú horľavé a pary sú výbušné.

- Palivo skladujte v nádobách špeciálne určených na tento účel; Používajte iba schválenú nádobu na palivo.

- Palivo doplňajte iba vonku a pri doplňovaní paliva nefajčite; Nikdy nedoplňajte palivo do stroja vo vnútri.

- Nikdy neskladujte stroj alebo nádobu na palivo v blízkosti otvoreného ohňa, ako je ohrievač vody.

- Pred naštartovaním motora doplňte palivo. Nikdy nesnímajte viečko palivovej nádrže ani nedoplňajte benzín, keď je motor v chode alebo keď je motor horúci; Pred doplňovaním paliva nechajte motor vychladnúť.

- Ak dôjde k rozliatiu benzínu, nepokúšajte sa naštartovať motor, ale presuňte stroj z oblasti rozliatia a vyvarujte sa vzniku akéhokoľvek zdroja vznietenia, pokiaľ sa benzínové výpary nerozptýlia.

- Bezpečne vymeňte všetky palivové nádrže a uzávery nádob;

- Nefajčite v blízkosti kosačky.

- Vymeňte chybné tlmiče.

- Odstráňte prípadný únik oleja alebo paliva.

• Neštartujte motor, keď stojíte pred vyhadzovacím komínom.

• Nedávajte ruky ani nohy do blízkosti alebo pod rotujúce časti. Vždy sa držte mimo vypúšťací otvor.

• Neprevádzkujte motor v uzavretom priestore, kde sa môžu zhromažďovať nebezpečné výpary oxidu uhoľnatého; Nikdy nechodte.

• Na svahoch sa vždy uistite, že stojíte neďaleko.

• Nemeňte nastavenie regulátora motora ani nepretáčajte motor;

• Nikdy nevykonávajte nastavenie alebo opravy pri bežiacom motore (motore). Odpojte kábel zapalovacej sviečky a držte ho v dostatočnej vzdialenosti od sviečky, aby ste zabránili náhodnému spusteniu.

• Pravidelne kontrolujte, či sú matice a skrutky, najmä upevňovacie skrutky kotúča, pevne utiahnuté a udržiavajú zariadenie v dobrom stave.

• Nikdy nedeaktivujte alebo nemanipulujte s bezpečnostnými systémami alebo funkciami. Pravidelne kontrolujte všetky blokovania štartovania a kontroly prítomnosti obsluhy a uistite sa, že správne fungujú.

• Uistite sa, že sa v kosačke nehromadí tráva, lístie alebo iné nečistoty; pravidelne kontrolujte a odstraňujte také zvyšky do zablokovania.

• Pokiaľ narazíte na akýkoľvek predmet, zastavte a skontrolujte cepovú kosačku. V prípade potreby pred opätovným spustením opravte.

• Nikdy sa nepokúšajte nastavovať výšku kolies, keď je motor (motor) v chode.

• Nože kosačky sú ostré a môžu spôsobiť zranenie. Pri manipulácii s čepeľou alebo čepeľami používajte rukavice a pri údržbe čepele dbajte na zvýšenú opatrnosť.

• Buďte obzvlášť opatrní v prípade, že s kosačkou cúvate alebo sa chystáte použiť stroj.

zastavte nôž (nože), pokiaľ musí byť cepová kosačka na prepravu naklonená pri prechádzaní iných povrchov ako trávy a pri preprave cepovej kosačky do oblastí, ktorá má byť kosená.

• Naštartujte motor alebo motor zapínajte opatrne podľa pokynov as nohami v dostatočnej vzdialenosti od nožov.

• Pri štartovaní motora alebo zapínaní motora nenakláňajte kosačku, s výnimkou kosačky

pre štartovanie sa musí nakloniť. V tomto prípade ho neobkladajte viac, než je nevyhnutné a zdvihnite iba časť, ktorá je od obsluhy.

• Kosačku nikdy nedvíhajte ani neprenášajte, ak beží motor.

• Zastavte motor a odpojte kábel zapalovacej sviečky.

- Pred odstránením upchatiu alebo upchatím skazu.

- pred kontrolou, čistením alebo prácou na kosačke.

- po náraze do cudzieho predmetu. Pred

opätovným spustením a prevádzkou kosačky skontrolujte kosačku, či nie je

poškodená, a vykonajte opravy;

• Pokiaľ cepová kosačka začne abnormálne vibrovať (okamžite skontrolujte)

- Zastavte motor:
 - kedykoľvek opustíte cepovú kosačku.
 - pred doplnovaním paliva.
- Pri vypínaní motora znížte nastavenie plynu, a ak je motor vybavený uzatváracím ventilom, vypnite prívod paliva na konci kosenia;
- Pred uložením do akéhokoľvek uzavretého priestoru nechajte motor vychladnúť.
- Nikdy neskladujte zariadenie s benzínom v nádrži vo vnútri budovy, kde sa výpary môžu dostať do otvoreného ohňa alebo iskry. Aby ste znížili nebezpečenstvo požiaru, udržiajte motor, tlmič, priestor pre batériu a priestor pre skladovanie benzínu bez trávy, lístia a nadmerného tuku.
- Ak je nutné vypustiť palivovú nádrž, malo by to byť vykonané vonku.

UPOZORNENIE: Výfukové plyny motora a niektoré jeho komponenty, ako aj niektoré ďalšie komponenty vozidla obsahujú alebo uvoľňujú chemické látky, o ktorých je známe, že spôsobujú rakovinu, možné vrodené chyby alebo poškodenie reprodukčných funkcií.

UPOZORNENIE: Vyššie uvedené pokyny týkajúce sa používania a bezpečnosti je nutné prísne dodržiavať.

Výrobca nezodpovedá za škody spôsobené nesprávnym zaobchádzaním, nesprávnym používaním, zneužitím, neoprávnenými opravami alebo úpravami.

ZODPOVEDNOSTI ZÁKAZNÍKA

- Prečítajte si a dodržujte bezpečnostné predpisy obsiahnuté v tomto návode. Táto príručka poskytuje pokyny na správnu montáž a bezpečné používanie vášho stroja. Je dôležité, aby ste si pozorne prečítali tieto pokyny.
- Dodržujte pravidelný plán údržby, starostlivosti a používania vašej kosačky.
- Postupujte podľa pokynov v častiach „Zodpovednosti zákazníka“ a „Skladovanie“ tejto používateľskej príručky.
- Pamätajte, že obsluha je zodpovedná za nehody s inými osobami na ich majetku.
- Cepová kosačka je **ŤAŽKÝ** stroj. Čistá hmotnosť je 243 kg. Na zdvíhanie jednotky sa odporúča používať výhradne žerjav.

Prevádzka a bezpečnostné zariadenie

Pred štartom

- Uistite sa, že obsluha je oboznámená so zariadeniami a ovládacími prvkami a ich funkciami.
- Naučte sa predovšetkým rýchlo a bezpečne vypnúť motor v prípade núdze.
- Uistite sa, že sú všetky ochranné zariadenia namontované a umiestnené tak, aby poskytovali ochranu.

Štartovanie stroja

- Neštartujte motor v uzavretých miestnostiach. Oxid uhoľnatý obsiahnutý vo výfukových plynách je pri vdýchnutí extrémne toxický.
- Pred naštartovaním motora nastavte všetky ovládacie prvky do neutrálnej polohy alebo do polohy voľnobehu.
- Pri štartovaní motora nestúpajte pred cepovú kosačku a náradie.



Pri prevádzke kosačky dodržujte tieto pokyny pre osobnú bezpečnosť obsluhy:

- Na prácu vždy noste vhodný ochranný odev a vybavenie. Tie môžu a mali by zahŕňať ochranu očí a sluchu, rukavice, masku proti prachu a akékoľvek ďalšie položky, ktoré sú vhodné pre danú prácu a požiadavky na pracovisku.
- Nikdy nenoste žiadne šperky, kravaty alebo iné voľné alebo visiace predmety, ktoré by sa mohli zachytiť o ktorúkoľvek časť stroja.
- Zvážte alebo odstráňte všetky rozpustené vlasy, oblečenie a ďalšie potenciálne nebezpečenstvo a prekážky.
- Udržiajte všetky ruky, voľné oblečenie, vlasy, šperky a všetky ostatné predmety v dostatočnej vzdialenosti od pohybujúcich sa častí tohto zariadenia, aby ste minimalizovali riziko úrazu alebo poškodenia.
- Zabráňte kontaktu s tlmičom výfuku a inými časťami motora po naštartovaní motora a dobe bezprostredne po vypnutí stroja. Teplota stroja a motora môže prekročiť 150 °C pre 66 °C. Než sa stroja dotknete alebo sa pokúsite vykonať akúkoľvek údržbu, je nutné ho nechať vychladnúť!

Pre bezpečnosť ostatných a bezpečnosť obsluhy dodržujte nasledujúce opatrenia:

- a. Udržujte pozorovateľa a prizerajúci mimo dosah cepovej kosačky a jej bezprostredného pracovného prostredia, keď je stroj v prevádzke.
- b. Zastavte operácie alebo ak sa niekto alebo čokoľvek (tj: ľudia, zvieratá, úlomky atď.) priblížia spredu alebo zo strán, keď je stroj v prevádzke.
- c. Zastavte prácu a vypnite cepovú kosačku, pokiaľ narazia na nejaké nečistoty, ktoré zablokujú stroj alebo spôsobia, že bude zbytočne pracovať. Prezrite stroj a okolité prostredie z hľadiska akýchkoľvek možných príčin a nechajte ich opraviť.
- d. Ak je stroj zaseknutý, zastavte motor a vytiahnite kábel zapaľovacej sviečky, než sa pokúsíte odstrániť zaseknutie v jednotke. Vyčistite kefy alebo náradie pomocou vhodného nástroja.
- e. Za žiadnych okolností **NEPOUŽÍVAJTE** stroj, pokiaľ platí niektorá z nasledujúcich podmienok:
 - i. Akékoľvek poškodenie (tj zdravotný stav, vedľajšie účinky liekov, alkohol, drogy atď.) operátora.
 - ii . Obsluha si neprečítala alebo nepochopila návod na obsluhu tohto stroja.
 - iii . Obsluha jasne nerozumie činnosti stroja.
 - iv . Stroj potrebuje opravu
 - v. Obsluha je pre obsluhu stroja nevhodne oblečená.
- f. Nikdy neopúšťajte miesto obsluhy na riadidlách, keď je cepová kosačka v práci.
- g. Nikdy nenastavujte ovládacie rukoväte počas práce - nebezpečenstvo!
- h. Počas prevádzky musí obsluha udržiavať vzdialenosť definovanú riadidlami, najmä pri otáčaní stroja.
- i. Ak riadenie spôsobuje problémy, okamžite zastavte cepovú kosačku a vypnite ju. Nechajte závalu bezodkladne odstrániť.
- j. Aby ste zabránili sklúznutiu cepovej kosačky na svahoch, uistite sa, že je zaistená inou osobou pomocou tyče alebo lana. Táto osoba musí byť umiestnená na vyššej pozícii ako vozidlo av bezpečnej vzdialenosti od prídavného zariadenia pri práci.
- k. Pokiaľ je to možné, pracujte na svahu vždy vodorovne.

Koniec obsluhy

- Nikdy nenechávajte cepovú kosačku bez dozoru s bežiacim motorom.
- Než opustíte cepovú kosačku, vypnite motor.
 - Zaistite cepovú kosačku proti neoprávnenému použitiu – vyberte konektor zapaľovacej sviečky.

UCHOVAJTE SI TENTO NÁVOD !!!

Pracovná oblasť a nebezpečná zóna

- Užívateľ je zodpovedný voči tretím osobám pracujúcim v pracovnom dosahu cepovej kosačky.
- Pobyt v nebezpečnej zóne nie je povolený.
- Pred spustením cepovej kosačky skontrolujte jej bezprostredné okolie. Pozor na deti a zvieratá.
- Pozor! Počas kosenia sa môžu vzduchom šíriť nečistoty a kamene. Ľudia a zvieratá sa musia držať mimo túto oblasť. Dávajte pozor na vozidlá, okenné tabule a ďalšie predmety, aby nedošlo k ich poškodeniu.
- Pred začatím práce očistite oblasť od cudzích predmetov. Počas prevádzky vždy dávajte pozor na ďalšie predmety a včas ich odstráňte.
- Pre prevádzku v uzavretých priestoroch zaistite, aby bola dodržaná bezpečná vzdialenosť od krytov, aby nedošlo k poškodeniu stroja.

Údržba a čistenie

- Nikdy nevykonávajte údržbu alebo čistenie pri bežiacom motore.
- Pred prácou na motore vždy odpojte konektor zapalovacej sviečky (len benzínový motor).
- Pravidelne kontrolujte av prípade potreby vymeňte všetky kryty a nástroje podliehajúce opotrebovaniu.
- Udržujte cepovú kosačku a náradie v čistote, aby ste predišli riziku požiaru.
- Pravidelne kontrolujte pevné usadenie matíc a skrutiek av prípade potreby ich znovu utiahnite.
- Po údržbe a čistení sa uistite, že ste znovu nainštalovali všetky bezpečnostné zariadenia a kryty a správne ich nastavili.
- Používajte iba originálne náhradné diely WEIBANG. Všetky ostatné komerčné náhradné diely musia zodpovedať kvalite a technickým požiadavkám stanoveným spoločnosťou WEIBANG.

Skladovanie

- Nie je dovolené skladovať cepovú kosačku v miestnostiach s otvoreným kúrením.
- Nikdy neparkujte cepovú kosačku v uzavretých miestnostiach s palivom v nádrži. Výpary paliva sú nebezpečné.

Motor, palivo a olej

- Nikdy nenechávajte motor bežať v uzavretých miestnostiach. Extrémne nebezpečenstvo intoxikácie!
- Z rovnakého dôvodu tiež ihneď vymeňte poškodené diely výfuku.
- Pozor na horúce časti motora!
- Výfuk a ostatné časti motora sú veľmi horúce, pokiaľ motor beží a ihneď po vypnutí. Držte sa v dostatočnej vzdialenosti od horúcich povrchov a udržiajte deti mimo dosahu bežiacieho motora.
- Buďte opatrní pri manipulácii s palivom. Veľké nebezpečenstvo požiaru! Nikdy nedopĺňajte palivo v blízkosti otvoreného ohňa, horľavých iskier alebo horúcich častí motora. Nedopĺňajte palivo v uzavretých miestnostiach. Pri dopĺňovaní nefajčite!
- Dopĺňajte iba pri vypnutom a vychladnutom motore.
- Nerozlievajte žiadne palivo, používajte vhodné plniace zariadenie.
- V prípade rozliatia paliva vytiahnite cepovú kosačku z rozliateho paliva skôr, ako naštartujete motor.
- Uistite sa, že palivo má špecifikovanú kvalitu.
- Palivo skladujte iba v schválených kanistroch.
- Z bezpečnostných dôvodov by sa mala benzínová nádrž a uzáver palivovej nádrže pravidelne vymieňať.
- Antikorózne prostriedky a stabilizačné kvapaliny skladujte mimo dosahu detí. Ak sa objaví nevoľnosť a zvracanie, vyhľadajte lekára. Pokiaľ sa palivo dostane do očí, dôkladne ich vypláchnite a vyvarujte sa vdychovaniu výparov.
- Prečítajte si a dodržujte priložené pokyny.
- Než zlikvidujete otvorené a zdanlivo prázdne nádoby pod tlakom (napr. kvapaliny pre pomocné štartovanie) uistite sa, že sú úplne prázdne. Vyprázdňte ich na vetraných miestach chránených pred tvorbou iskier alebo plameňov. Ak je to nutné, likvidujte plechovky na skládkach nebezpečného odpadu.
- Pri vypúšťaní horúceho oleja buďte opatrní, nebezpečenstvo popálenia.
- Uistite sa, že má olej predpísanú kvalitu. Skladovanie je iba v schválených plechovkách.
- Olej, tuky a filtre likvidujte oddelene a správne.

Pneumatiky

- Cepová kosačka je vybavená pevnými bezúdržbovými pneumatikami odolnými proti prepichnutiu.
- Pri práci na pneumatikách sa uistite, že je cepová kosačka riadne zaparkovaná a zaistená proti odvaleniu.
- Akékoľvek opravy smú vykonávať iba vyškolení mechanici a za použitia vhodného náradia.

Elektrický systém

VAROVANIE! Tento stroj vytvára počas prevádzky elektromagnetické pole. Toto pole môže za určitých okolností rušiť aktívne alebo pasívne lekárske implantáty. Aby sa znížilo riziko vážneho alebo smrteľného zranenia, odporúčame osobám s lekáorskými implantátmi, aby sa pred použitím tohto stroja poradili so svojim lekárom a výrobcou lekárskeho implantátu.

Osoby s kardiostimulátorom sa pri bežiacom motore nesmú dotýkať živých častí zapalovacieho systému.

Vyššie uvedené pokyny na použitie a bezpečnostné pokyny je potrebné prísne dodržiavať. Výrobca nepreberá žiadnu zodpovednosť za škody spôsobené nesprávnou obsluhou, nesprávnym použitím, nesprávnym použitím, neoprávnenými opravami alebo vykonanými úpravami.

VAROVANIE: Výfukové plyny motora a niektoré jeho zložky, rovnako ako niektoré ďalšie súčasti vozidla, obsahujú alebo uvoľňujú chemikálie, o ktorých je známe, že spôsobujú rakovinu, možné vrodené vady alebo poškodenie reprodukčných orgánov.

Pokiaľ narazíte na nejaký problém, ktorý nemôžete ľahko odstrániť, kontaktujte prosím najbližšie autorizované servisné stredisko/oddelenie. Máme kompetentné, dobre vyškolené techniky a správne nástroje pre servis alebo opravu tejto cepovej kosačky.

Prečítajte si a uschovajte tento návod. Pokyny vám umožnia správne zostaviť a udržiavať vašu cepovú kosačku. Vždy dodržujte **BEZPEČNOSTNÉ PREDPISY**

ZODPOVEDNOSTI ZÁKAZNÍKA

- Prečítajte si a dodržujte bezpečnostné predpisy obsiahnuté v tomto návode.
- Dodržujte pravidelný plán údržby, starostlivosti a používania vašej kosačky.
- Dodržujte pokyny v častiach „Zodpovednosti zákazníka“ a „Skladovanie“ tejto používateľskej príručky.
- Pamätajte, že obsluha je zodpovedná za nehody s inými osobami alebo ich majetkom.

Zvyškové riziká

Ani pri predpísanom používaní elektrického náradia nie je možné eliminovať všetky zvyškové rizikové faktory. V súvislosti s konštrukciou a prevedením elektrického náradia môžu vzniknúť nasledujúce nebezpečenstvá:

1. Poškodenie pľúc, pokiaľ nenosíte účinnú protiprachovú masku.
2. Poškodenie sluchu, ak nenosíte účinnú ochranu sluchu.
3. Škody na zdraví spôsobené emisiami vibrácií, pokiaľ je elektrické náradie používané dlhšiu dobu alebo pokiaľ nie je náležite spravované a udržiavané.

VAROVANIE

-benzín je veľmi horľavý. Pri manipulácii s benzínom a inými palivami dbajte na zvýšenú opatrnosť. Sú horľavé a pary sú výbušné.

- Palivo skladujte v nádobách špeciálne určených na tento účel; Používajte iba schválenú nádobu na palivo.

- **Palivo doplňajte iba vonku a pri doplňovaní paliva nefajčite; Nikdy nedoplňajte palivo do stroja vo vnútri.**
- **Nikdy neskladujte stroj alebo nádobu na palivo v blízkosti otvoreného ohňa, ako je ohrievač vody**
- **Pred naštartovaním motora doplňte palivo. Nikdy nesnímajte viečko palivovej nádrže ani nedoplňajte benzín, keď je motor v chode alebo keď je motor horúci; Pred doplňovaním paliva nechajte motor vychladnúť.**
- **Ak dôjde k rozliatiu benzínu, nepokúšajte sa naštartovať motor, ale presuňte stroj z oblasti rozliatia a vyvarujte sa vzniku akéhokoľvek zdroja vznietenia, pokiaľ sa benzínové výpary nerozptýlia.**
- **Bezpečne vymeňte všetky palivové nádrže a uzávery nádob;**
 - Vymeňte chybné tlmiče
 - Odstráňte rozliaty olej alebo palivo.
 - Nedávajte ruky ani nohy do blízkosti alebo pod rotujúce časti. Vždy sa držte mimo vypúšťací otvor.
 - Neprevádzkujte motor v uzavretom priestore, kde sa môžu zhromažďovať nebezpečné výpary oxidu uhoľnatého;
 - Choďte a nikdy nebehajte.
 - Na svahoch sa vždy uistite, že stojíte pevne.
 - Nemeňte nastavenie regulátora motora ani nepretáčajte motor;
 - Nikdy nevykonávajte nastavenie alebo opravy pri bežiacom motore (motore). Odpojte kábel zapalovacej sviečky a držte ho v dostatočnej vzdialenosti od sviečky, aby ste zabránili náhodnému spusteniu.
 - Pravidelne kontrolujte, či sú matice a skrutky, najmä upevňovacie skrutky kotúča, pevne utiahnuté a udržiavajú zariadenie v dobrom stave.
 - Nikdy nemanipulujte s bezpečnostnými zariadeniami. Pravidelne kontrolujte ich správnu funkciu.
 - Uistite sa, že sa v hrable nehromadí tráva, lístie alebo iné nečistoty; pravidelne kontrolujte a odstraňujte také zvyšky do zablokovania.
 - Ak narazíte na nejaký predmet, zastavte a skontrolujte hrable. V prípade potreby pred opätovným spustením opravte.
 - Nikdy sa nepokúšajte nastavovať výšku kolies, keď je motor (motor) v chode.
 - Naštartujte motor alebo ho zapnite opatrne podľa pokynov
 - Nikdy nedvíhajte ani neprenášajte cepovú kosačku pri bežiacom motore.
 - Zastavte motor a odpojte kábel zapalovacej sviečky:
 - Pred odstránením upchatia alebo čistením valca.
 - Pred kontrolou, čistením alebo prácou na stroji.
 - Pokiaľ stroj začne abnormálne vibrovať (okamžite skontrolujte).
 - Zastavte motor:
 - Kedykoľvek opustíte stroj.
 - Pred doplňovaním paliva.
 - Pri vypínaní motora znížte nastavenie plynu a pokiaľ je motor vybavený uzatváracím ventilom, vypnite prívod paliva na konci kosenia.
 - Pred uložením do akéhokoľvek krytu nechajte motor vychladnúť.
 - Nikdy neskladujte zariadenie s benzínom v nádrži vo vnútri budovy, kde sa výpary môžu dostať do otvoreného ohňa alebo iskry. Aby ste znížili nebezpečenstvo požiaru, udržiavajte motor, tlmič, priestor pre batériu a priestor pre skladovanie benzínu bez trávy, lístia alebo nadmerného tuku.
 - Ak je nutné vypustiť palivovú nádrž, malo by to byť vykonané vonku.

SPRIEVODCA ROZDELENÍM DIELOV

Pravidelná údržba a výmena dielov sú dôležitými krokmi na predĺženie životnosti vášho zariadenia a užívanie si jeho optimálneho výkonu. Pri vykonávaní alebo vykonávaní akejkoľvek údržby alebo opráv vždy skontrolujte, či je vaše pracovné prostredie bezpečné a dobre vetrané a či je technik oboznámený so všetkými aspektmi stroja a požadovanými postupmi.

Táto príručka má slúžiť ako reprezentatívny sprievodca cepovou kosačkou. Akékoľvek iné použitie alebo aplikácie nad rámec tohto dokumentu sú prísne zakázané. Hoci sme sa snažili zachovať jeho presnosť, vyhradzuje si právo aktualizovať a upravovať zariadenie bez predchádzajúceho upozornenia. Pred vykonaním akejkoľvek údržby alebo opráv sa prosím obráťte na našu horúcu linku technickej podpory, ktorá vám objasní a zakúpi vhodné diely.

Ak chcete objednať náhradné diely, uveďte prosím nasledujúce informácie:

1. Výrobca stroja
2. Číslo modelu
3. Sériové číslo stroja
4. Požadované množstvo každého dielu
5. Čísla dielov
6. Popis dielov.

Všetky diely sú zaručené tridsiatimi (30) dňovou zárukou na chyby spracovania a materiálu výrobcu. Ďalšie podrobnosti o našej Záručnej politike nájdete v Návode na obsluhu.

ZOZNAM OBSAHU

Pred zostavením cepovej kosačky WEIBANG WBGT6813 skontrolujte, či sú priložené nasledujúce položky:

| Položka | Množstvo | | |
|---|----------|----|------------|
| WEIBANG Cepová kosačka | 1 | -- | ÁNO -- NIE |
| WEIBANG Riadidlá so spojkovým lankom | 1 | | ÁNO NIE |
| WEIBANG Návod na obsluhu kosačky | 1 | | ÁNO NIE |
| Návod na motor | 1 | | ÁNO NIE |

Ak niektorá z týchto položiek chýba, kontaktujte prosím miestneho predajcu a ihneď požiadajte servisné oddelenie.

NEPOKÚŠAJTE SA O MONTÁŽ ANI PREVÁDZKA BEZ TÝCHTO UVEDENÝCH ČASTÍ .

Informácie na bezpečnostných štítkoch

Nižšie sú uvedené štítky, ktoré je možné doobjednať na uľahčenie údržby. Ali oblačky sú k dispozícii na výmenu okrem toho, že so sériovým číslom jednotky pre každé číslo slúži ako jedinečný identifikátor na účely záruky a podpory.

Ak máte akékoľvek otázky, neváhajte sa obrátiť na miestneho autorizovaného predajcu weibang pre ďalšiu pomoc.



Engine: Qty Required=1
PARTNo. L0106040Z

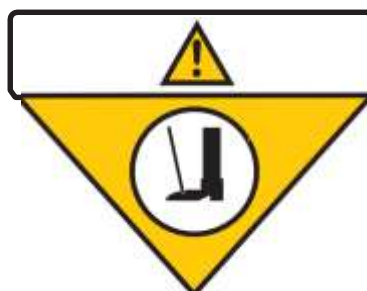

Danger: Qty Required=1
PARTNo. L0203000Z



Engine: Qty Required=1
PART No. Z61LP150

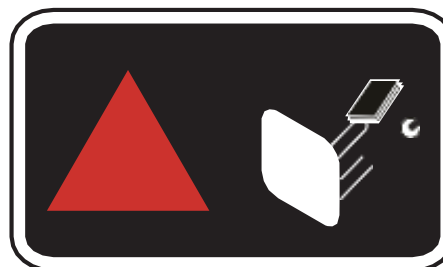

Service: Qty Required=2
PARTNo. L0106080Z



Warning: Qty Required=1
PART No. 48RLP030



Service: Qty Required=1
PART No. *****

WEIBANG®

Logo: Qty Required=1
PART No. L0401050

Montáž

Než sa pokúsíte svoju novú cepovú kosačku uviesť do prevádzky, starostlivo si prečítajte tieto pokyny a celý tento návod.

DÔLEŽITÉ: TÁTO KLEPOVÁ KOSAČKA JE DODÁVANÁ BEZ OLEJA ALEBO BENZÍNU V MOTORE .

Vaša nová cepová kosačka bola vopred zmontovaná v továrni, s výnimkou dielov, ktoré zostali nezmontované na účely prepravy. Na stroji boli pripravené všetky diely, ako sú matice, podložky, skrutky atď. potrebné na dokončenie zostavy. Pre zaistenie bezpečnej a správnej prevádzky vašej kosačky musia byť všetky diely, ktoré zostavujete, bezpečne utiahnuté. Používajte správne nástroje potrebné na zaistenie správneho utiahnutia.



POKYNY NA VYBALENIE

VAROVANIE

Aby ste predišli zraneniu osôb alebo škodám na majetku, nepokúšajte sa naštartovať motor, kým nie sú dokončené všetky montážne kroky a kým si neprečítate a neporozumiete bezpečnostným ovládacím prvkom a prevádzkovým pokynom v tejto príručke.

ÚVOD

Starostlivo dodržujte tieto montážne kroky, aby ste správne pripravili svoj stroj na použitie. Odporúčame, aby ste si pred začatím montáže celú túto časť prečítali.

POZNÁMKA: Ali references to left , right , front and rear of the machine are determined by standing behind the handlebars and facing the direction of forward travel .

SKONTROLUJTE PO DODANÍ

Pri vybalovaní stroja skontrolujte, či nedošlo k poškodeniu pri preprave alebo chýbajúcej časti, ak zistíte nejaké poškodenie alebo pokiaľ niektoré časti chýbajú, informujte miestneho predajcu, ktorý vám stroj predal.

ČO BUDETE POTREBOVAŤ:

Kľúč / motorový olej / merač pneumatík Wrench

JEDNOTLIVÉ KROKY VYBALENIA

- Narezané plastové pásky. Ak chcete krabicu otvoriť, najprv odstráňte horný plegľkový panel,
- Odstráňte riadidlá s ovládacími pákami.
- Odstráňte celý nástenný panel.
- Odstráňte zaistovacieho stroja uhlového železa na drevenú paletu.
- Premiestnite stroj z drevenej palety.
- Dôkladne skontrolujte škatuľu a odstráňte ďalšie voľné časti, ktoré sú súčasťou cepovej kosačky.
- Odstráňte všetok obalový materiál.
- Cepová kosačka je ŤAŽKÝ stroj. Čistá hmotnosť je cez 243 kg.
NEPOKÚŠAJTE SA RUČNE ZDVIHAŤ SAMI!

Na zdvíhanie jednotky sa odporúča používať výhradne žeriav. NIKDY SA NEPOKÚŠAJTE DVIHAŤ STROJ SAMI!!

Funkcie a ovládacie prvky

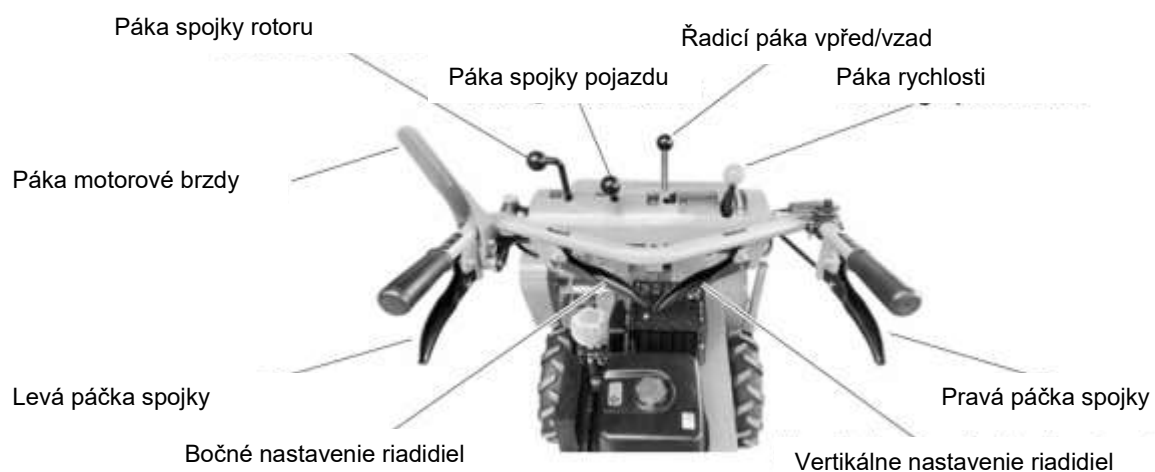
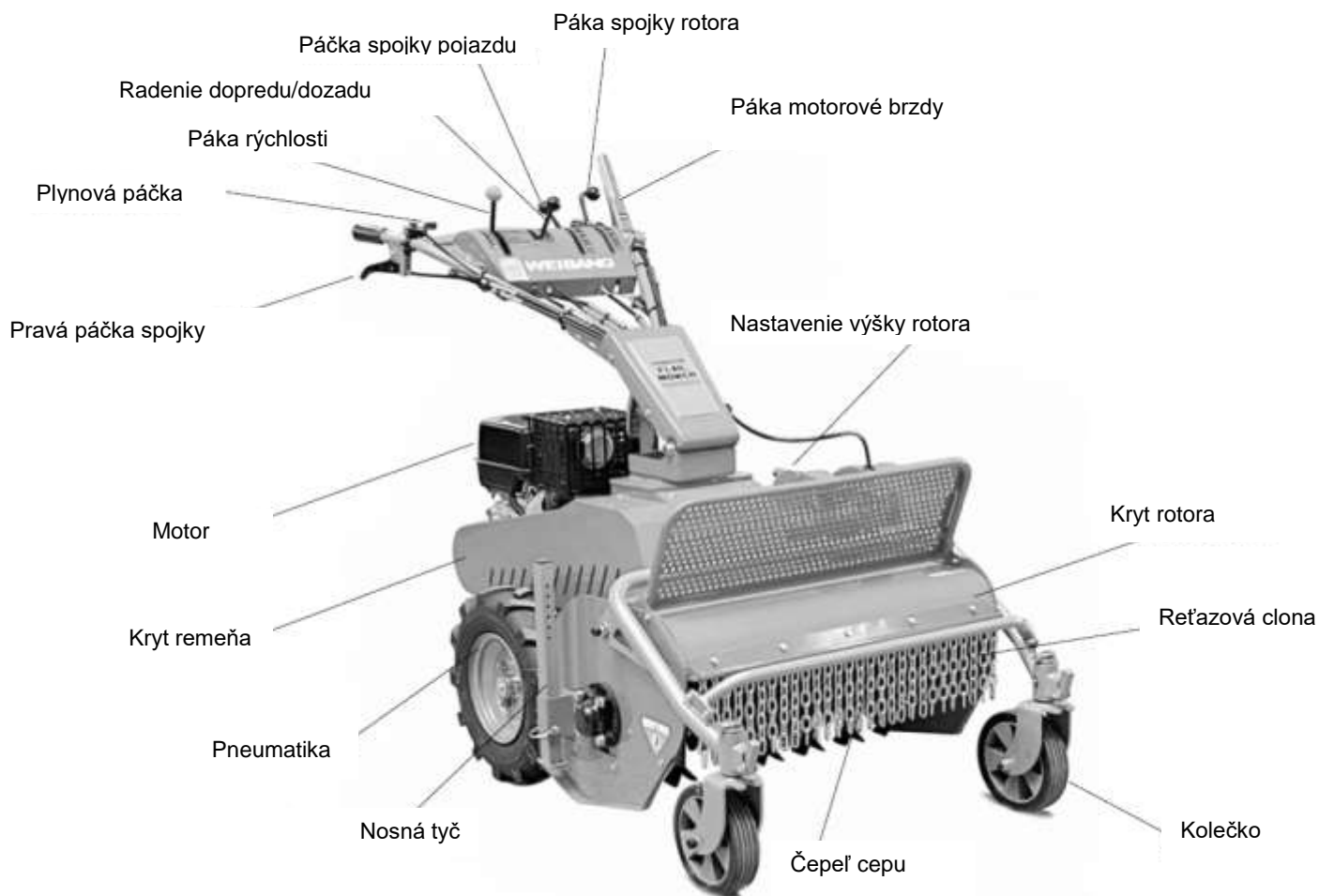

Preprava

POZOR: Neprepravujte ani nepremiestňujte stroj, pokiaľ beží motor alebo stroj. Zastavte motor a vyberte kábel zapalovacej sviečky a uistite sa, že sa všetky pohyblivé časti úplne zastavili. Zabráňte rozliatiu paliva, benzín je horľavý a výpary sú výbušné.

- Cepová kosačka je ŤAŽKÝ stroj. Čistá hmotnosť je cez 243 kg. Na zdvíhanie jednotky sa odporúča používať výhradne žeriav.

Pokiaľ nie je k dispozícii žeriav na zdvíhanie, uistite sa, že šesť osôb zdvíhajúcich stroj je schopných jednotlivo zdvihnúť aspoň 100 lb/45,36 kg!!

- V spolupráci s partnermi zdvihnite jednotku na prepravné vozidlo. VŽDY používajte bezpečné techniky zdvíhania, aby ste sa vyhli zraneniu chrbta alebo svalov! Tipy a osvedčené postupy na presun ťažkých strojov vám poskytnú miestne organizácie pre ochranu zdravia a bezpečnosť.

- Na prepravu stroja použijete ťažký príves alebo nákladný automobil. Zablokujte kolesá a bezpečne pripevnite stroj k prívesu alebo nákladnému automobilu pomocou popruhov, reťazí, káblov alebo lán. Uistite sa, že príves alebo nákladný automobil má všetky potrebné osvetlenie a označenie, ako to vyžaduje zákon.

- Zaistite príves bezpečnostnou reťazou.

Na prepravu stroja na dlhé vzdialenosti sa mimoriadne odporúča použiť ťažký príves alebo nákladný automobil.

Kontrola pred prevádzkou

Motor

Pre štvortaktný benzínový motor použijete komerčný benzín (pozri odporúčania týkajúce sa paliva). Počas prvých 20 prevádzkových hodín (obdobie zábehu) neprevádzkujte motor na maximálne otáčky.

Ani po dobe zábehu nikdy neprevádzkujte motor pri vyšších otáčkach, než je nutné pre danú prácu.

POZNÁMKA: Vysoké otáčky motora sú škodlivé pre akýkoľvek motor a výrazne ovplyvňujú jeho životnosť.

To platí najmä pre prevádzku bez záťaže. Akékoľvek prekročenie rýchlosti (bučanie motora) môže mať za následok okamžité poškodenie.

Chladiaci systém

Motor je **chladený ventilátorom**. Udržujte preto mriežku na spätnom štartére a chladiace rebrá na valci čisté a bez nasiatych rastlinných zvyškov.

Voľnobežné otáčky

Vždy sa uistite, že sú otáčky voľnobehu správne nastavené. V nízkych otáčkach as pákou regulácie otáčok nastavenou na voľnobeh má motor bežať hladko a bez zábehu.

Vzduchový filter

Vzduchový filter čistí vzduch pri jeho nasávaní. Upchatý filter znižuje výkon motora.

Systém zapalovania

Motor je vybavený bezúdržbovým bezkontaktným elektronickým zapalovacím systémom. Nevyhnutné kontroly odporúčame nechať vykonať iba odborníkom.

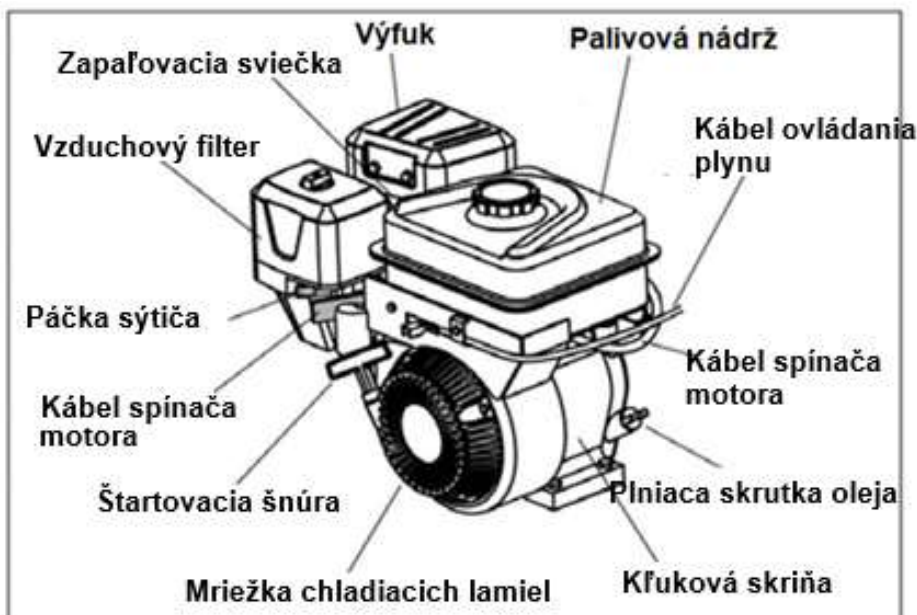

Uvedenie stroja do prevádzky

Vezmite prosím na vedomie, že životnosť a prevádzková bezpečnosť motora závisí do značnej miery na jeho zabehu. Studený motor vždy nechajte niekoľko minút zahriať a nikdy ho na začiatku nepúšťajte na plný plyn. Zaisťte pravidelnú údržbu vzduchového filtra a používajte čisté palivo.

Poznámka:

Prvých 20 hodín prevádzky (doba zábehu) nepoužívajte motor na plný výkon.

Upozornenie: Z prepravných dôvodov nie je motor naplnený motorovým olejom! Pred prvým spustením motora doplňte motorový olej!

Za týmto účelom zaparkujte stroj tak, aby bol motor vo vodorovnej polohe. Množstvo a kvalita olejovej náplne vid' "Špecifikácia".

Po naplnení skontrolujte hladinu oleja.

Pri každom začatí prevádzky

Skontrolujte hladinu motorového oleja:

- Odstráňte zátku plnenia oleja.
- Očistite mierku oleja čistou handričkou, znovu ju zasuňte, ale neskrutkujte.
- Vyberte mierku a odčítajte hladinu oleja. V prípade potreby doplňte motorový olej až po značku „ max “. Uistite sa, že je plniaca skrutka oleja počas prevádzky motora pevne zaskrutkovaná do plniaceho hrdla.
- Skontrolujte, či je v nádrži dostatok paliva.
- Neplňte palivovú nádrž až k rozliatiu. Namiesto toho doplňte palivo po značku najvyššej úrovne, aby sa palivo rozťahlo.

DOPLNENIE BENZÍNU

VAROVANIE : Pri manipulácii s palivom buďte opatrní .

- Palivo je za určitých podmienok ľahko horľavé a výbušné!
- Nikdy nedopĺňajte v blízkosti otvoreného ohňa, horľavých iskier alebo horúcich častí motora.
- Nedopĺňajte v uzavretých miestnostiach.
- Pred každým tankovaním vypnite motor a počkajte, až vychladne.
- Počas plnenia nefajčite a držte sa mimo dosahu otvoreného ohňa a iskier.
- Nerozlievajte žiadne palivo, používajte vhodné plniace zariadenie. Ak sa palivo rozleje na zem, zaisťte, aby bola oblasť absolútne suchá a výpary sa pred naštartovaním motora odparili.

POZNÁMKA : Pred plnením palivovej nádrže odstráňte a zlikvidujte zátku nečistôt, ktorá je vo vnútri nádrže.

Naplňte palivovú nádrž. Používajte čerstvý, čistý, bežný bezolovnatý benzín s minimálne 87 oktantom. Nemiešajte olej s benzínom. Kupujte palivo v množstvách, ktoré je možné spotrebovať do 30 dní, aby ste zaistili čerstvosť paliva.



UPOZORNENIE: Skúsenosti ukazujú, že palivá s prímiesou alkoholu (nazývané gasohol alebo používajúce etanol alebo metanol) môžu priťahovať vlhkosť, čo vedie k separácii a tvorbe kyselín počas skladovania. Kyslé plyny môžu počas skladovania poškodiť palivový systém motora. Aby sa predišlo problémom s motorom, palivový systém by sa mal pred skladovaním na 30 dní alebo dlhšie vyprázdniť. Vypustite palivovú nádrž, naštartujte motor a nechajte ho bežať, kým sa palivové potrubia a karburátor nevyprázdnia. V nasledujúcej sezóne použite čerstvé palivo. Ďalšie informácie nájdete v pokynoch na skladovanie. Nikdy nepoužívajte čističe motora alebo karburátora v palivovej nádrži, pretože by to mohlo spôsobiť trvalé poškodenie.



UPOZORNENIE: Nádrž naplňte len po spodnú hranu plniaceho otvoru palivovej nádrže. Neplňte ju nadmerne. Rozliatu naftu alebo palivo utrite. Benzín neskladujte, nenalievajte ani nepoužívajte v blízkosti otvoreného ohňa.

Prevádzka

Štartovanie stroje

- Skontrolujte, či sú všetky kryty vo správnej polohe.

VAROVANIE: Neštartujte motor v uzavretých miestnostiach . Výfukové plyny obsahujú oxid uhoľnatý , ktorý pri vdychovaní pôsobí toxicky .



1 Otvorte palivový kohút a otočte vypínač motora do polohy "ON".

2 A: Studený motor: Vytiahnite krúžok "A" von a nastavte plyn do polohy "SÝTIČ", potom po naštartovaní motora zatlačte krúžok dovnútra .

B : Keď je motor teplý alebo v horúcom počasí Presuňte páku ovládania rýchlosti do 1/3 polohy .

3 Zatiahnite za štartovacie lanko na rukoväť , kým neucítite , že spojka štartéra zapadla . **Potom silne a rýchlo zatiahnite** , aby ste naštartovali motor. Po štarte nechajte lano skĺznuť späť . Nenechajte to prasknúť .

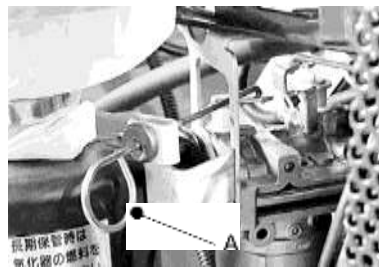

VAROVANIE: Na naštartovanie motora musí obsluha štáť napravo od stroja , nesmie držať ovládacie páku na riadidlách a štartovacie lanko vytiahnuť doprava . Držte sa mimo nebezpečnú zónu . Pozor na horúce časti motora .

Výfuk a ostatné časti motora sa veľmi zahrejú , ak motor beží a ihneď po vypnutí .

Držte sa v dostatočnej vzdialenosti od horúcich povrchov a udržiavajte deti mimo dosah bežiacieho motora . .

Zahrievanie motora

- 1 Nastavte páku ovládania rýchlosti do polohy voľnobehu a nechajte motor bežať na voľnobeh po dobu približne 1/2 minút

2 Presuňte páku ovládania plynu úplne do polohy STOP a potom vypnite vypínač motora.

VAROVANIE: Pri vypínaní motora nenastavujte ovládaciu páku do polohy SÝTIČ - nebezpečenstvo požiaru!

3 Zatvorte palivový kohút .

Vypínač motora

V prípade núdze otočte gombíkom vypínača motora do polohy "STOP" pre okamžité vypnutie motora.



Spínač motora

Nebezpečná zóna

Opatrne! Nečistoty a kamene sa môžu počas kosenia dostať do vzduchu. Ľudia a zvieratá sa musia držať mimo túto oblasť. Dávajte pozor na vozidlá, okenné tabule a ďalšie predmety, aby nedošlo k ich poškodeniu

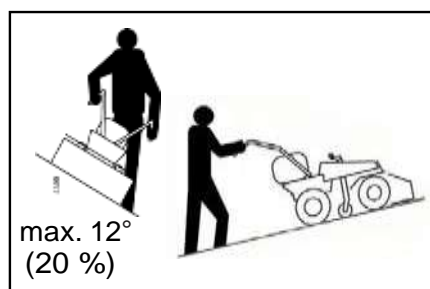



Pracujte iba na svahoch do max. 12° .

VAROVANIE: Pri štartovaní a prevádzke sa držte mimo nebezpečnej zóny cepovej kosačky. Skontrolujte bezprostredné okolie, či sa v ňom nenachádzajú cudzie predmety a najmä deti a zvieratá!

Ovládanie otáčok motora

Páčkou ovládanie plynu na pravé rukoväťe sa plynule nastavujú otáčky motora .

Značka "  " znamená pomaly a "  " znamená rýchle.

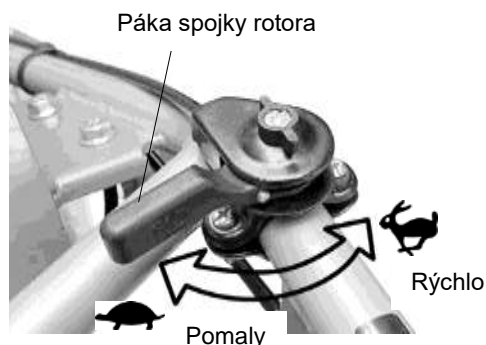

Pohon žacieho rotora a hnacích kolies

• Žací rotor a hnacie koleso sú poháňané rôznymi napínacími spojkami remeňa.

• Ak chcete rotor zapnúť, najskôr stlačte páku motorovej brzdy a držte ju, potom zatlačte páčku spojky rotora dopredu až na koniec celého zdvihu, potom môže byť automaticky zablokovaná.

• Ak chcete zapnúť hnacie kolesá, držte páku motorové brzdy spoločne s ľavou rukoväťou a potom zatlačte páčku ručnej spojky dopredu až na koniec celého zdvihu, potom ju možno automaticky zablokovať .

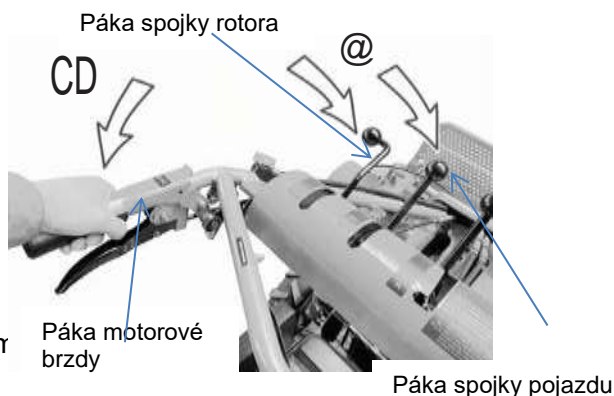

- Ak chcete vypnúť kosiaci rotor alebo hnacie kolesá, uvoľnite páku motorovej brzdy a potom sa páky spojky sa automaticky vrátia do pôvodnej polohy.

Poznámka : Cepovú kosačku zaparkujte iba vtedy, ak sú všetky pohony odpojené (viď kapitola „Skladovanie“), aby ste predišli problémom so spojkou.

Kosenie

- 1 Naštartujte motor, ako je popísané v časti "Spúšťanie motora"
- 2 Používajte individuálne ochranné štuple do uší a pevnú obuv.
 - Uistite sa, že je páka rýchlosti jazdy v polohe min. rýchlostné stupne alebo zatlačte páku dopredu až na koniec zdvihu.
 - Stlačte páčku motorovej brzdy a držte ju najskôr ľavou rukou pohromade s riadidlami a potom zatlačte páčku spojky rotora dopredu až do konca celého zdvihu, kým sa páka nezablokuje.
 - Pravou rukou zatlačte páčku pešej spojky dopredu až na koniec celého zdvihu, kým sa páka nezablokuje.
 - Nastavte a zaistite páku plynu na max. rýchlosť.
 - Pravou rukou pomaly zatiahnite za páku rýchlosti jazdy dozadu na požadovanú rýchlosť a potom držte obe riadidlá, aby ste začali kosiť trávu.

VAROVANIE: Ak je počas prevádzky nutné čistenie, vypnite motor a odpojte konektor zapalovacej sviečky.

Zmena jazdovej rýchlosti

Cepová kosačka je vybavená prevodovkou CVT a operátor môže radiť požadovanú rýchlosť tak, aby vyhovovala rôznym okolnostiam.

- Stlačte páku motorovej brzdy a držte ju pohromade s riadidlami a potom zapnite spojkou rotora a spojkou chôdze.
- Pomaly zatiahnite páku rýchlosti jazdy dozadu na požadovanú rýchlosť.
- Posuňte páku rýchlosti jazdy dopredu pre nízku rýchlosť a dozadu pre vysokú rýchlosť.

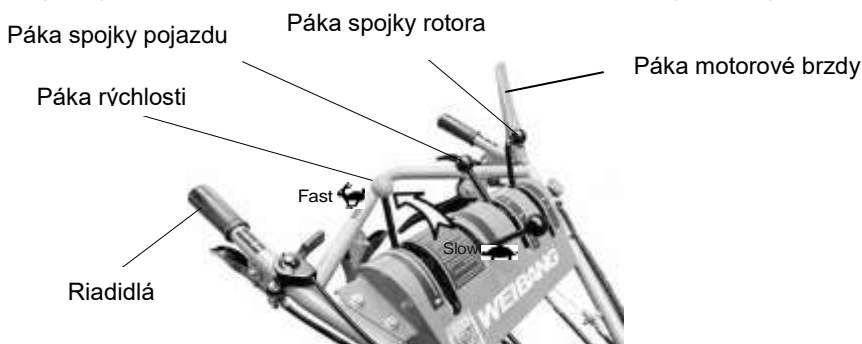

Spätná jazda

- Uvoľnením páky motorovej brzdy zastavíte rotor a hnacie kolesá.
- Zatlačením páky rýchlosti jazdy dopredu nastavte rýchlosť chôdze na min.(stop).
- Vytiahnite páku vpred/vzad zo západky a pohybom dozadu nastavte spätočku.
- Stlačte páku motorovej brzdy a držte ju pohromade s riadidlami a potom zaraďte spojkou rotora a spojkou chôdze.

- Pomaly zatiahnite páku rýchlosti jazdy dozadu na požadovanú rýchlosť chôdze.
- Dávajte pozor a vždy sa kontrolujte za sebou, aby ste zaistili bezpečný pohyb a tiež sa uistili, že v ňom nie sú žiadne osoby, domáce zvieratá alebo prekážky.

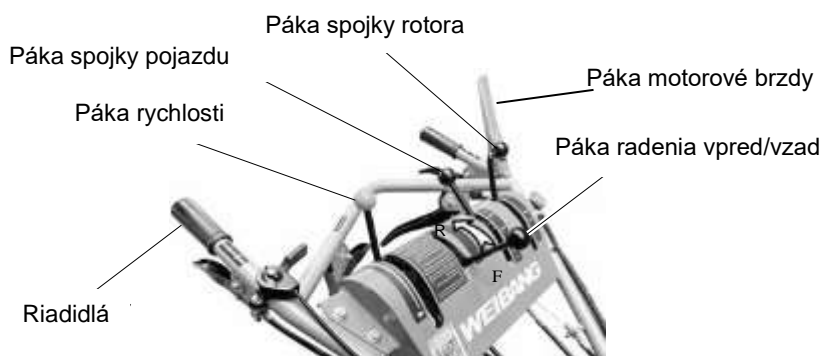

Zastavenie stroja

- Zatlčením páky rýchlosti jazdy dopredu nastavte rýchlosť chôdze na min. (stop).
- Uvoľnením páky motorovej brzdy resetujete všetky ovládacie páky a zastavíte kosačku.
- Otočením páky ovládania plynu doľava znížite otáčky motora na min, (voľnobežné otáčky)
- Pre zastavenie motora vypnite motor.

Tlačenie alebo otáčanie stroja

- **Zdvihnite páčky spojky** pod oboma bočnými riadidlami a držte ich, aby sa kolesá odpojili, keď je motor vypnutý, teraz je možné stroj tlačiť a pohybovať sa a zatáčať v ľubovoľnom smere.
- **Pri prevádzke zdvihnite ľavú páčku spojky** na zatáčanie doľava alebo zdvihnite páčku spojky na pravé otáčanie na zatáčanie doprava.

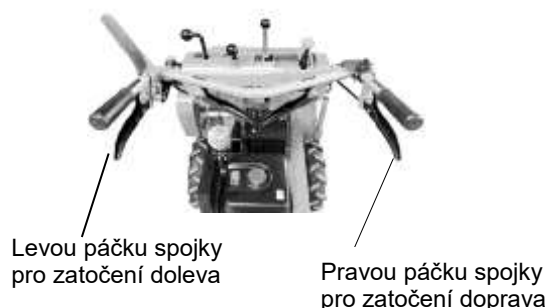

Servis a nastavenia

Nastavenia výšky kosenie

Výška kosenie sa mení otáčaním kľučky .

- Otočením kľučky vo smere hodinových ručičiek znížite otáčky pre nízke rezanie .
- Otáčajte kľukou proti smere hodinových ručičiek , aby ste zvýšili rotor pre vysoké rezanie . pre

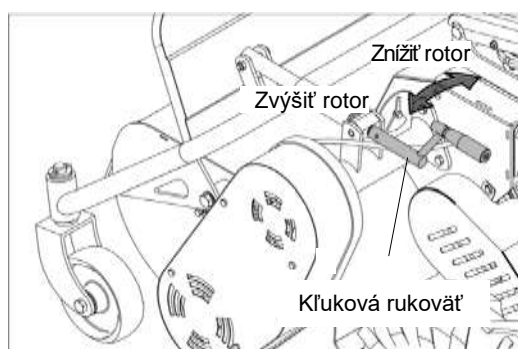

Riadidlá

Nastavenie výšky riadidiel

- Zatlačením páky rýchlosti jazdy dopredu nastavte rýchlosť chôdze na min.(stop).
- Uvoľnením páky motorovej brzdy resetujete všetky ovládacie páky a zastavíte kosačku.
- Uvoľnite pravú páčku (vertikálne nastavenie riadidiel) pod priečkou pre nastavenie riadidiel do požadovanej výšky a potom uvoľnite nastavovaciu páku pre zablokovanie výšky.

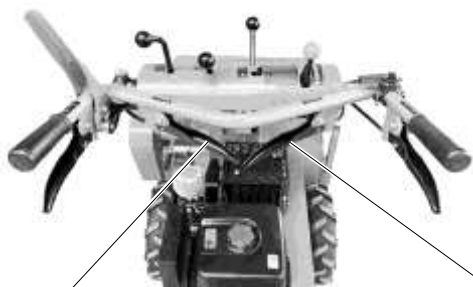

Bočné nastavenie riadidiel

Vertikálne nastavenie riadidiel

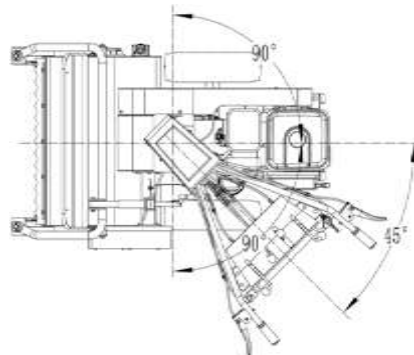

Nastavenie bočnej polohy riadidiel

Pri kosení buriny pod nízkymi kríkmi a ovocnými stromami je možné riadidlá otočiť do strany, aby sa predišlo nepríjemnostiam pre obsluhu.

- Zatlačením páky rýchlosti jazdy dopredu nastavte rýchlosť chôdze na min.(stop).
- Uvoľnením páky motorovej brzdy resetujete všetky ovládacie páky a zastavíte kosačku.
- Uvoľnite páčku (bočné nastavenie riadidiel) pod priečkou pre nastavenie riadidiel do požadovanej letovej polohy, potom uvoľnite nastavovaciu páku pre zaistenie polohy.

Motor

Kontrola rýchlosti

Otáčky motora boli nastavené z výroby. Nepokúšajte sa zvýšiť otáčky motora, mohlo by dôjsť k zraneniu osôb.

Zariadenie na ovládanie otáčok motora musí byť správne nastavené, aby sa motor spúšťal, fungoval a vypínal pri správnych rýchlostiach. Ak sa domnievate, že motor beží príliš rýchlo alebo príliš pomaly, vezmite svoj zemetací stroj do autorizovaného servisného strediska alebo k miestnemu predajcovi na opravu a nastavenie.

Nastavenie karburátora

Karburátor bol prednastavený z výroby a nastavovanie by nemalo byť nutné. Na kompenzáciu rozdielov v palive, teplote, nadmorskej výške alebo zaťažení však môže byť potrebná menšia úprava.

Vzduchový filter musí byť namontovaný do karburátora za chodu motora.

Najlepšie nastavenie karburátora dosiahnete, keď je palivová nádrž plná z 1/4. Ďalšie pokyny nájdete v časti Nastavenie v príručke k motoru. Pre toto nastavenie: Kontaktujte svojho predajcu! Okrem dodržiavania návodu na obsluhu zemetacieho stroja je tiež dôležité dodržiavať nasledujúce pokyny pre údržbu.

Upozornenie: Údržbové práce vykonávajte iba pri vypnutom motore. Aby ste predišli náhodnému spusteniu pri práci na rotačných kefách alebo na motore, vždy odpojte konektor zapalovacej sviečky od zapalovacej sviečky.

Postup údržby

Táto časť obsahuje dva všeobecné typy údržby: 1. Preventívna údržba a 2. Všeobecná údržba. Prvá sa týka pravidelnej starostlivosti o cepovú kosačku, ako je čistenie a mazanie. Druhá poskytuje informácie o bežných postupoch, ako je výmena cepov a nastavenie hnacieho remeňa, ktoré je potrebné vykonať podľa potreby.

Dodržiavaním nižšie uvedeného plánu kontrol PRED a PO každom použití cepovej kosačky je možné vykonať vhodné opatrenia na predĺženie životnosti stroja a zníženie nákladných opráv a zbytočných prestojov jednotky.



Všetky servisné práce by mal vykonávať vyškolený technik.

A. Plán kontrol

Nasledujúci zoznam cieľov ponúka niekoľko základných pokynov na vykonávanie podrobnej kontroly PRED a PO každom použití. Niektoré kontroly budú vyžadovať určitú demontáž, tj odstránenie krytu jednotky. V závislosti od rôznych podmienok prostredia a frekvencie používania môže byť potrebné pre každý stroj pridať ďalšie kontrolné body.

| ÚKONY | ÁNO | NIE |
|---|-----|-----|
| Je motorový olej naplnený na odporúčanú úroveň? Nahliadnite do príručky výrobcu motora. | | |
| Je čistič vzduchu motora správne nasadený a čistý? Nahliadnite do príručky výrobcu motora. | | |
| Je spojkové lanko správne pripojené? Podrobnosti nájdete v časti 10 "Nastavenie zhrňovača výkonu". | | |
| Nie je lanko spojky opotrebované alebo viditeľne poškodené? V prípade potreby vymeňte. | | |
| Je správne nastavené napnutie hnacieho remeňa? Podrobnosti vid' str.16 "Výmena klinového remeňa a remenice pohonu". | | |
| Nevykazuje hnací remeň známky opotrebenia? V prípade potreby vymeňte. | | |
| Sú všetky cepy v dobrom stave? Sú nejaké cepy opotrebované na minimálnu dĺžku 3"/7,6 cm? Ak áno, boli vymenené? | | |
| Sú pružinové lemy, ktoré zaisťujú cepy a hriadeľ rotora, v dobrom stave? Ak áno, zaistíte, aby boli reťazové kolesá vymenené pred akýmkoľvek ďalším použitím, pretože opotrebované reťazové koleso môže viesť k preklzávaniu reťaze a ďalším mechanickým problémom, ktoré môžu spôsobiť vážne poškodenie staveniska a/alebo telesné poškodenie obsluhy. | | |
| Je stroj bezpečne upevnený a zbavený všetkých nečistôt? Pretrvávajúce nečistoty môžu viesť k predčasnému opotrebovaniu stroja a skrátiť životnosť. | | |
| Sú bezpečnostné výstražné štítky a ďalšie štítky jasne identifikovateľné a čitateľné? pokiaľ nie, zaistíte, aby boli pred použitím znovu nalepené nové nálepky pre bezpečnosť obsluhy. | | |
| Sú rám a rukoväť v dobrom stave bez viditeľného poškodenia alebo hrdzavenia? Pokiaľ nie, obráťte sa pred ďalším použitím na svojho predajcu, aby stroj vymenil. | | |

B. Postupy preventívnej údržby

Dodržiavanie plánu pravidelného čistenia a mazania, rovnako ako čas na vykonávanie preventívnej údržby, predĺži životnosť CEPOVEJ KOSAČKY. Nasledujú vodítka pre nastavenie pravidelnej údržby cepovej kosačky.

1. Čistenie CEPOVÉ KOSAČKY

- i. Po každom použití by mala byť cepová kosačka , najmä cepy a zostava rotora , vyčistená a umytá od všetkých nečistôt alebo nečistôt , ktoré sa môžu zachytiť v jednotke .
- ii. Pri použití vysokotlakové umývačky na čistenie jednotky musí byť umývačka schválená . **NEPOUŽÍVAJTE ŽIADNY STROJ S TLAKOM VYŠŠÍM AKO 68 BAR.**
- iii. Dajte pozor na poškodenie akýchkoľvek výstražných štítkov a štítkov , rovnako ako hnacieho remeňa , ložísk a motora . Obmedzte priamy sprej na tieto predmety , aby ste zabránili ich opotrebenie .

2. Plán mazanie

Pravidelné mazanie kolies , cepov a zostáv rotora a spojovacích kĺbov vo vozíka je nevyhnutné pre hladký výkon a predĺženú životnosť zariadenia . Nasledujúce plán je odporúčaný sprievodcom pre mazanie KLEPOVÉ KOSAČKY. Plán by mal byť prispôsobený rôznym podmienkam prostredie a početnosti používanie .



Technik by si mal prečítať a dôkladne pochopiť všetky príručky týkajúce sa stroja, ktorý má byť servisovaný. NEZAČÍNAJTE žiadny servis ani údržbu, kým NEBUDÚ vyriešené VŠETKY otázky a problémy. Obráťte sa na miestneho autorizovaného predajcu, aby vám poskytol technickú podporu a poradenstvo.



VŽDY sa poraďte a overte, či sú dodržané všetky miestne predpisy a normy, pred vykonaním servisu alebo údržby.

| Položka | Navrhované mazivo | Každých 20 hodín | Každých 60 hodín | Podľa potreby | Po každom tlakovom umývaní | Skladovanie |
|-----------------------------------|--------------------------------------|------------------|------------------|---------------|----------------------------|-------------|
| Motor | Pozri užívateľskú príručku pre motor | | | ✓ | | |
| Páka na nastavenie výšky kosenia | Univerzálne mazivo v spreji | ✓ | | ✓ | | |
| Kolesá | Mazivo na báze lítia | | ✓ | ✓ | ✓ | ✓ |
| Sady uchytenia skladacej rukoväte | Univerzálne mazivo v spreji | ✓ | | ✓ | ✓ | ✓ |
| Cepy a rotor | Univerzálne mazivo v spreji | | | ✓ | ✓ | ✓ |
| Konštrukcia | Univerzálne mazivo v spreji | ✓ | | ✓ | ✓ | ✓ |
| Maznice | Univerzálne mazivo v spreji | | | ✓ | ✓ | ✓ |

C. Všeobecné servisné postupy

Nasledujú všeobecné pokyny pre údržbu bežných opotrebitelných súčastí cepovej kosačky. **VŠETKY ÚDRŽBOVÉ A SERVISNÉ PRÁCE MUSÍ VYKONÁVAŤ VYŠKOLENÝ A SKÚSENÝ TECHNIK.** Pred začatím akejkoľvek údržby alebo servisných prác sa uistite, že pracovná plocha je čistá a bez nečistôt. Malé častice sa môžu zachytiť v kľúčových súčastiach, čo môže viesť k vážnemu poškodeniu stroja a spôsobiť vážne zranenie operátorovi alebo technikovi.

Pred vykonávaním akéhokoľvek servisu a údržby si preštudujte tieto všeobecné bezpečnostné postupy pre bezpečné pracovné prostredie.

1. Pred akýmkoľvek servisom alebo údržbou sa uistite, že motor aj cepová kosačka vychladli.
2. Overte, že pracovná plocha je čistá a bez akýchkoľvek úlomkov, nebezpečenstva zakopnutia alebo požiaru a ďalších potenciálnych zdrojov nebezpečenstva.
3. Na prácu vždy používajte vhodný bezpečnostný odev a vybavenie. Tie môžu a mali by zahŕňať ochranu očí a sluchu, rukavice, masku proti prachu a akékoľvek ďalšie položky, ktoré sú vhodné pre danú prácu a požiadavky na pracovisku.
4. Zaistite, aby technik zviazal alebo odstránil všetky uvoľnené vlasy, oblečenie a ďalšie potenciálne nebezpečenstvo a prekážky.
5. Odpojte zapalovaciu sviečku.



Pre kompatibilitu a optimálny výkon používajte originálne diely WEIBANG. Použitie akýchkoľvek iných dielov bez konzultácie s miestnym autorizovaným predajcom bude mať za následok zrušenie všetkých záruk uvedených v tomto dokumente.

Stroj

1. Údržba cepových čepelí

Cepy sú bežným predmetom opotrebovania. Pre údržbu cepov platia dva postupy:

- Ak sa nárazová hrana cepov používaním otupí (viď obrázok), otočte skupinu súčastí cepov podľa stredovej osi pre nové nože a znovu ich zmontujte, aby sa cep otočil.
- Vymeňte cepy, ak dosiahnu limity opotrebovania na diagrame 2. Podrobnosti vám oznámi miestny predajca.

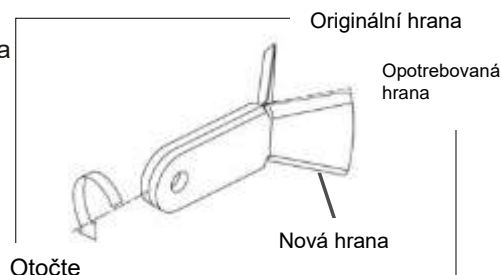

Výmena súčastí čepelí

POZOR: NEŽ ZMENÍTE NASTAVENIE ALEBO ÚLOHY ÚDRŽBY:

- Uvoľnite všetky ovládacie páky a vypnite motor, aby sa zemetací stroj zastavil.
- Uistite sa, že sa všetky pohyblivé časti úplne zastavili.
- Odpojte kábel od zapaľovacej sviečky a umiestnite ho tak, aby nemohol prísť do kontaktu so zástrčkou.
- Uistite sa, že všetky matice, skrutky a skrutky sú utiahnuté a zariadenie je v bezpečnom stave.
- Kým kosačku použijete v uzavretom priestore, nechajte ju vychladnúť.
- Aby ste predišli riziku požiaru, udržiavajte kryt motora a ventilačné otvory bez trávy, lístia a oleja alebo tuku.
- Z bezpečnostných dôvodov vymeňte opotrebované alebo poškodené diely .

Na pripavenie/demontáž súčastí Blade používajte ochranné rukavice. Nebezpečenstvo rozdrvenia.

- Zatlačením páky rýchlosti jazdy dopredu nastavte rýchlosť chôdze na min.(stop).
- Uvoľnením páčky motorovej brzdy resetujete všetky ovládacie páky a zastavíte kosačku.
- Uistite sa, že sa všetky pohyblivé časti úplne zastavili.
- Odpojte kábel od zapaľovacej sviečky a umiestnite ho tak, aby nemohol prísť do kontaktu so zástrčkou.

1 Stlačením riadidiel dole zdvihnete hlavu stroja.

2 Uvoľnite poistný kolík a vytiahnite nosnú tyč na max. vysúvaciu dĺžku a znovu ho zaistíte pomocou asistenta.

3 Odskrutkujte upevňovací prvok, aby ste odstránili opotrebované súčasti.

4 Nainštalujte originálne súčasti čepele a všetky upevňovacie prvky. Utiahnite poistnú maticu a zaistíte, aby sa cepové nože mohli voľne otáčať.

5 S pomocou asistenta uvoľnite zaistovacie kolík nosnej tyče a potom spustíte hlavu stroja tak, aby sa dotýkala zeme.

6 Zasunutím poistného kolíka znovu zaistíte nosnú tyč.

- Znovu pripojte kábel k zapaľovacej sviečke.

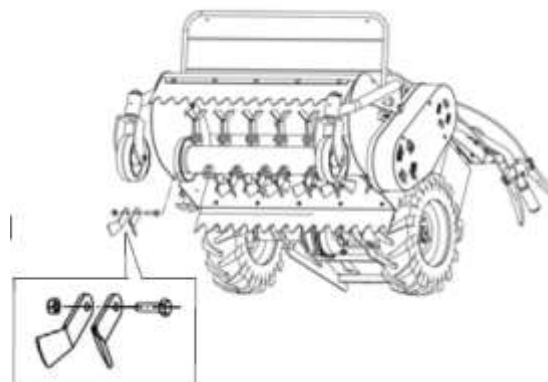

Prevedovka

Prevedovka je permanentne mazaná.

- Výmena alebo dopĺňovanie oleja nie je nutné, pokiaľ nedochádza k úniku.
- Okamžite nechajte opraviť všetky netesnosti Kontaktujte svojho predajcu alebo servis.

Klinové remene

Cepová kosačka je vybavená remeňmi v 4 polohách nasledovne:

1. Hlavný remeň (2 ks), ktorý spája motor a čap;
2. Prevodový remeň (1 ks), ktorý spája čap a prevodovku CVT;
3. Remeň s premenlivým prevodom (2 ks) na prevodovke CVT;
4. Hnací remeň rotora (2ks), ktorý spája otočný a cepový rotor.

Minimálne raz ročne skontrolujte stav klinových remeňov (7 kusov).

- Odstráňte kryt remeňa.
- Vymeňte klinové remene, keď sú opotrebované.
- **Používajte iba originálne klinové remene.**

Pokiaľ je potrebné vymeniť hnací klinový remeň a remenicu, kontaktujte prosím svojho miestneho predajcu pre podrobnosti .

Káble

Aby bola zachovaná bezchybná funkcia spojky klinového remeňa, musí byť spojková páka nastavená do rozpojeného stavu bez vôľe, tj pohon cepového rotora sa musí zastaviť.

Pokiaľ vôľa spojky vyžaduje ďalšie nastavenie, nastavte ju na skrutku pre nastavenie lanka.

Užívateľ môže jemne nastaviť káble spájajúce páku spojky rotora a páku spojky chôdze.

- Povoľte poistnú maticu.
- Nastavte nastavovaciu skrutku tak, aby páka pri zastavení jednotky nemala vôľu.
- Utiahnite poistnú maticu.

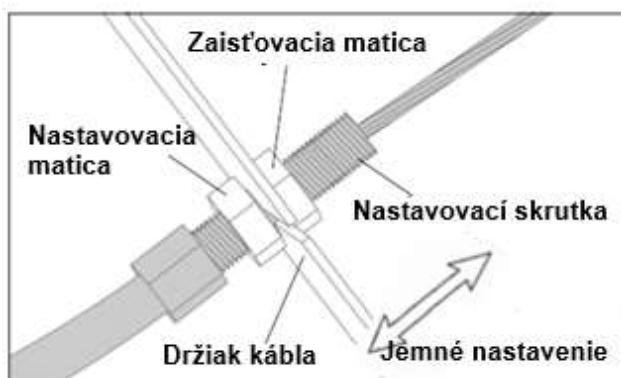

Hriadel' koleša

- Pri každom čistení stroja tlakovou umývačkou alebo aspoň raz ročne naneste na hriadel' koleša okolo náboja biomazací tuk.

Os náboja

Pri každom čistení stroja tlakovou umývačkou alebo aspoň raz ročne naneste na vreteno v oblasti kyvného náboja biomazací tuk .

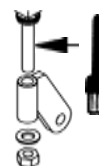

Bezpečnostný obvod

Skontrolujte funkciu bezpečnostného okruhu pri každom uvedení stroja do prevádzky a pri každej údržbe alebo servise stroja.

- 1 Keď je vypínač motora na 110FF 11 (označenie), motor sa musí zastaviť.
- 2 Pokiaľ nie je vypínač motora nastavený do polohy II ON II, motor nie je možné naštartovať!
- 3 Skontrolujte dobrý stav elektrického kábla a spojov, v prípade potreby ich vymeňte

Motor

Kontrola hladiny motorového oleja

Pred každou operáciou a po 5 prevádzkových hodinách!

- Iba pri vypnutom motore a vo vodorovnej polohe.
- Vyčistite plniacu zátku oleja a jej bezprostredné okolie
- Odstráňte plniacu zátku oleja, očistite mierku čistou handričkou a znovu ju úplne zasuňte - neskrutkujte ju.
- Vyberte mierku a odčítajte hladinu oleja.
 - Doplňte olej, ak je hladina pod spodnou značkou mierky. Doplňte motorový olej (viď "Špecifikácia") až po značku hornej hladiny na mierke.

Výmena motorového oleja

Prvýkrát po 5 prevádzkových hodinách, potom po každých 50 prevádzkových hodinách alebo ročne

(čo nastane skôr).

Pri vysokom zaťažení alebo vysokých teplotách vymeňte olej už po 25 prevádzkových hodinách.

- Odstráňte vypúšťaciu a plniacu zátku.
- Potom vypustíte olej do vhodnej nádoby.
- Odstráňte vypúšťaciu a plniacu zátku.
- Potom vypustíte olej do vhodnej nádoby.

(Odporúčame pred vypustením oleja vypustiť palivo cez plniace hrdlo do kanistra. Prípadne použite na odčerpávanie oleja zo stroja sacie čerpadlo).

- Použitý olej poriadne zlikvidujte!
- Doplňte čerstvý motorový olej. Kapacita olejovej náplne a kvalita viď špecifikácie. Ak je to možné, doplňte olej pomocou lievika alebo podobného zariadenia. Olej vymieňajte iba pri zahriatom motore, **hrozí nebezpečenstvo popálenia.**

Vzduchový filter

Udržujte vzduchový filter čistý a zaistite, aby hrúbka prachu nepresahovala červenú čiaru.

Vložku vzduchového filtra čistíte v **3-mesačných intervaloch**, ale nie neskôr ako **po 25** hodinách prevádzky (predtým vo veľmi prašných podmienkach).

Ak to chcete vykonať, postupujte nasledovne:

- Vyčistite vzduchový filter a jeho okolie.
- Odstráňte kryt filtra.
- Vyberte papierovú kazetu.
- Poklepte vložkou o hladký povrch alebo vyfúkajte stlačený vzduch proti vnútrajšku filtra. **Filter nikdy nekefujte, pretože by sa nečistoty vtláčili do vlákien.**
- Vymeňte filtračnú vložku, ak je extrémne znečistená.
- Starostlivo skontrolujte filtračnú vložku, či nemá diery alebo iné poškodenia, av prípade potreby ju vymeňte.
- Vymeňte filtračnú vložku
- Nasaďte späť kryt filtra a upevnite ho na miesto.

VAROVANIE! Papierovú vložku neperte (vyklepte ju alebo vysajte)

Palivový systém

- Pri každej údržbe stroja skontrolujte palivovú hadicu, palivovú nádrž a karburátor, či nedochádza k úniku kvapalín, av prípade potreby ich opravte. okamžite vymeňte netesné alebo porézne palivové hadice.
- Palivové hadice vymeňte každé **2** roky.



- Palivovú nádrž čistite vo **100** hodinových intervaloch. Podrobnosti vám oznámi miestny predajca
- Palivové sitko čistite v 100-hodinových intervaloch.

Na to vypustite všetko palivo do vhodnej nádoby. Vyčistite palivové sitko čistiacim rozpúšťadlom a skontrolujte, či nie je poškodené. Vymeňte palivové sitko

Nadmerný prísun paliva

Po nadmernom prívode paliva do motora vyberte zapaľovaciu sviečku, očistite a vysušte. Potom niekoľkokrát pretočte motor pomocou spätného štartéra. Potom zaskrutkujte zapaľovaciu sviečku a presuňte páku ovládania rýchlosti do polohy "PLNÝ PLYN". Potom naštartujte motor pomocou spätného štartéra.

Zapaľovacia sviečka

Po 50 prevádzkových hodinách vyčistite zapaľovaciu sviečku a znovu nastavte vzdialenosť elektród na 0,7-0,8 mm.

Zapaľovaciu sviečku čistite iba drôtenou kefou a umyte ju bežným čistiacim prostriedkom.

- Zapaľovaciu sviečku vymieňajte v **100** hodinových intervaloch alebo keď vykazuje značné opotrebenie alebo ak je poškodený izolátor.

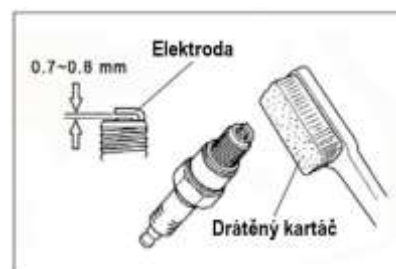

Správna montáž zapaľovacej sviečky:

Rukou naskrutkujte zapaľovaciu sviečku do hlavy valcov. Potom pokračujte kľúčom na zapaľovacie sviečky. Otočte kľúčom o 90° alebo uťahovacím momentom 20~30 Nm .

Kontrola zapaľovacích iskier:

Vyberte zapaľovaciu sviečku, vyčistite ju a vložte späť do konektora. Použite bočnú elektródu pre kontakt s motorom, zatiahnite za štartovacie lanko a počkajte na iskrenie. Pokiaľ nie sú žiadne iskry, vymeňte zapaľovaciu sviečku.

Regulátor

Pre hladký chod motora udržiavajte tiahla regulátora, pružiny a ovládacie zariadenie čisté a bez prachu a nečistôt. Neohýbajte ani neohýbajte diely.

Výfukový systém

Pravidelne čistite okolie výfuku od trávy, nečistôt a horľavých usadenín.

- **Nebezpečenstvo ohňa !**

Pred každou prevádzkou skontrolujte.

Všeobecné

- 1 Dávajte pozor na únik paliva a oleja av prípade potreby vykonajte opravu.
- 2 Pravidelne kontrolujte pevné usadenie skrutiek a matíc av prípade potreby ich dotiahnite.
- 3 Ľahko namažte všetky klzné a pohyblivé časti (napr. tyč, ktorá otáča náradím atď.) bio-mazacím tukom a bio-olejom (viď "Tabuľka mazania", strana 37).

Čistenie

V žiadnom prípade nestriekajte vodu do štrbín ventilátora v skrini pohonu!

Po každom čistení (umývanie vodou, najmä tlakovou umývačkou) premažte všetky mazacie miesta, naolejujte a nechajte zametač krátko bežať, aby sa vytlačila voda.

Motor čistite iba handričkou . Vyhnite sa striekaniu prúdom vody so stlačeným vzduchom, pretože voda by mohla uniknúť do zapaľovania a palivového systému a spôsobiť poruchy.

Skladovanie

Ihneď pripravte svoju cepovú kosačku na uskladnenie na konci sezóny alebo v prípade, že sa jednotka nebude používať po dobu 30 dní alebo dlhšie.

Zaistite cepovú kosačku proti neoprávnenému použitiu - vyberte konektor zapalovacej sviečky.

Pre dlhšie obdobie bez prevádzky

a) Dôkladne očistite, odstráňte všetky nečistoty, masť, lístie atď. Prezerajte ho na čistom a suchom mieste.

1. Vyčistite celú cepovú kosačku (viď ČISTENIE v časti Zodpovednosti zákazníka v tejto príručke)

2. Namažte podľa pokynov v časti Zodpovednosti zákazníka v tejto príručke.

3. Uistite sa, že všetky matice, skrutky, skrutky a kolíky sú bezpečne upevnené. Skontrolujte pohyblivé časti, či nie sú poškodené, zlomené a opotrebované. V prípade potreby vymeňte.

4. Opravte všetky zhrdzavené alebo odštiepené lakované povrchy; pred lakovaním ľahko obrúsiť.

b) Ochrana motora

PALIVOVÝ SYSTÉM

DÔLEŽITÉ: JE DÔLEŽITÉ POČAS SKLADOVANIA ZABRAŇOVAŤ VYTVORENIE NÁDRŽIA DÁSKY V ZÁKLADNÝCH ČASTIACH SYSTÉMU, AKO JE KARBURÁTOR, PALIVOVÝ FILTER, PALIVOVÁ HADICA ALEBO NÁDRŽ. SKÚSENOSTI TIEŽ NAZNAČUJÚ, ŽE PALIVÁ S ALKOHOLOM (NAZÝVANÉ GASOHOL ALEBO POUŽÍVANIE ETHANOLU ČI METANOLU) MÔŽU PRIŤHAHOVAŤ VLHKOSŤ, KTORÁ VEDIE K ODDELOVANIU A VZNIKU KYSELÍN. KYSELÝ PLYN MÔŽE POŠKODIŤ PALIVOVÝ SYSTÉM MOTORA PRI SKLADOVANÍ.

- Palivovú nádrž úplne vypustite.
- Naštartujte motor a nechajte ho bežať, kým sa palivové potrubie a karburátor nevyprázdnia.
- Nikdy nepoužívajte čistiace prostriedky na motor alebo karburátor v palivovej nádrži, mohlo by dôjsť k trvalému poškodeniu.

POZNÁMKA: Stabilizátor paliva je prijateľnou alternatívou pre minimalizáciu tvorby usadenín palivovej gumy počas skladovania. Pridajte stabilizátor do benzínu v palivovej nádrži alebo skladovacej nádobe. Vždy dodržujte pomer miešania uvedený na nádobke stabilizátora. Po pridaní stabilizátora nechajte motor bežať aspoň 10 minút, aby sa stabilizátor dostal do karburátora. Ak používate stabilizátor paliva, nevypúšťajte plynovú nádrž a karburátor.

- V budúcej sezóne použite čerstvé palivo.
- Vymeňte motorový olej. Vypustite olej (pri zahriatom motore) a nahraďte ho čistým motorovým olejom. (Pozri MOTOR v časti ZODPOVEDNOSTI ZÁKAZNÍKA tejto príručky).

VALEC

- Naplňte čajovú lyžičku (cca 0,03 l) motorového oleja do otvoru zapalovacej sviečky. Pomaly pretáčajte motor.
- Znovu nasadte zapalovaciu sviečku a nastavte piest na kompresiu cez spätný štartér (zatiahnite za rukoväť štartéra, kým nepocítite odpor) - ventily sú zatvorené.
- Po každých 2-3 týždňoch pomaly pretáčajte motor (konektor zapalovacej sviečky je

odpojený). Potom nastavte piest znova na kompresiu.

VYPNUTIE POHONOV

Stroj vždy zaparkujte s uvoľnenou páčkou spojky chôdze a páčkou spojky rotora, aby bolo zaistené, že sú spojky vypnuté, aby sa predišlo problémom so spojkou.

OSTATNÉ

- Neskladujte benzín z jednej sezóny na druhú.
- Vymeňte plechovku s benzínom, pokiaľ plechovka začne hrdzavieť. Hrdza a/alebo nečistoty vo vašom benzíne spôsobia problémy.
- Ak je to možné, skladujte jednotku vo vnútri a zakryte ju, aby ste ju chránili pred prachom a nečistotami. Aby ste zabránili silnej korózii:
 - na ochranu stroja pred atmosférickými vplyvmi stroj neparkujte:
 - vo vlhkých miestnostiach
 - v miestnostiach, kde je skladované hnojivo
 - v stajniach alebo priľahlých miestnostiach.
- Zakryte jednotku vhodným ochranným krytom, ktorý nezadržiava vlhkosť. Nepoužívajte plast. Plast nemôže dýchať, čo umožňuje tvorbu kondenzátu a spôsobí hrdzavenie jednotky. Chráňte stroj látkou alebo podobným krytom.

! DÔLEŽITÉ: NIKDY NEZAKRÝVAJTE KOSAČKU, KÝM SÚ MOTOR A VÝFUKOVEJ OBLASTI EŠTE TEPLÉ.

! POZOR: Nikdy neskladujte cepovú kosačku s benzínom v nádrži vo vnútri budovy, kde by sa výpary mohli dostať do otvoreného ohňa alebo iskry. Pred uložením do akéhokoľvek krytu nechajte motor vychladnúť.

Riešenie problémov

| Problém | Možná príčina | Riešenie |
|--|--|--|
| Motor nemožno naštartovať | <ul style="list-style-type: none"> - Vypínač motora je "vypnuté" - Konektor zapaľovacej sviečky nie je pripojený - Páka ovládania rýchlosti nie je v polohe „SÝTIČ“ - Prázdna palivová nádrž alebo zlé palivo - Palivové potrubie je upchaté - Chybná zapaľovacia sviečka - Príliš veľa paliva („zaplavený motor") - Uniknutý vzduch kvôli uvoľnenému karburátoru a sacie potrubie | <p>Nastavte spínač do polohy "zapnuté". Pripojte konektor zapaľovacej sviečky</p> <p>Presuňte páku ovládania rýchlosti do pozícia "SÝTIČ"</p> <p>Doplňte čerstvé palivo</p> <p>Vyčistite palivové potrubie</p> <p>Vyčistite, nastavte alebo vymeňte zapaľovaciu sviečku</p> <p>Vysušte a nastavte zapaľovaciu sviečku a naštartujte na PLNÝ PLYN</p> <p>Utiahnite upevňovacie skrutky</p> <p>Nastavte spínač do polohy "zapnuté".</p> |
| Nefunguje zapaľovanie | <ul style="list-style-type: none"> - Motor beží v rozsahu SÝTIČ - Uvoľnený kábel zapaľovania - Upchaté palivové potrubie alebo zlé palivo - Vetrací otvor vo viečku palivovej nádrže upchaté - Voda alebo nečistoty v palivovom systéme - Vzduchový filter je upchatý - Zle nastavený karburátor | <p>Presuňte páku ovládania rýchlosti do prevádzkovej polohy, ak je to nutné, upraviť ovládanie rýchlosti.</p> <p>Konektor pevne nasadíte na zapaľovaciu sviečku, upevnite držiak zapaľovacieho kábla</p> <p>Vyčistite palivové potrubie, naplňte čerstvé palivo</p> <p>Vymeňte viečko palivovej nádrže</p> <p>Vypustite palivo a naplňte čerstvé palivo</p> <p>Vyčistite alebo vymeňte vzduchový filter</p> <p>Znovu nastaviť karburátor</p> |
| Nadmerná teplota v motore | <ul style="list-style-type: none"> - Nízka hladina motorového oleja - Vzduchový filter je upchatý - Zle nastavený karburátor | <p>Ihneď doplňte olej</p> <p>Vyčistite vzduchový filter</p> <p>Znovu nastaviť karburátor</p> |
| Vynechávajúce zapaľovanie v motore pri vysokých otáčkach | <ul style="list-style-type: none"> - Krátke intervaly zapaľovania - Nesprávna zmes | <p>Nastavte zapaľovaciu sviečku</p> <p>Zoradiť karburátor</p> |
| Motor vo voľnobehu často zhasína | <ul style="list-style-type: none"> - Príliš dlhý interval zapaľovania, chybná zapaľovacia sviečka - Zle nastavený karburátor - Vzduchový filter je upchatý | <p>Nastavte alebo vymeňte zapaľovaciu sviečku</p> <p>Znovu nastaviť karburátor</p> <p>Vyčistite vzduchový filter</p> |
| Motor nebeží hladko | <ul style="list-style-type: none"> - Tiahla riadenia rýchlosti sú upchaté alebo zablokované | <p>Vyčistite spojky ovládania rýchlosti</p> |
| Motor sa nezastaví, keď je nastavený na zastavenie | <ul style="list-style-type: none"> - Otáčky a zastavenie motora nie sú správne nastavené | <p>Znovu nastavte ovládanie rýchlosti</p> |
| Výkon motora je príliš nízky | <ul style="list-style-type: none"> - Uvoľnená hlava valcov alebo poškodené tesnenie - Zlá kompresia - Vzduchový filter je upchatý | <p>Utiahnuť hlavu valcov, vymeniť tesnenie</p> <p>Nechajte skontrolovať motor</p> <p>Vyčistite vzduchový filter</p> |
| Cep rotor sa nezastaví s uvoľnenou pákou spojky rotora | <ul style="list-style-type: none"> - Nesprávne nastavenie páky ručnej spojky | <p>Nastavte páčku ručnej spojky</p> |
| Pohon kolies sa nezastaví pri uvoľnenej páke spojky pohonu | <ul style="list-style-type: none"> - Nesprávne nastavenie otočnej rukoväte | <p>Upravte otočnú rukoväť</p> |
| Nadmerné vibrácie | <ul style="list-style-type: none"> - Uvoľnené upevňovacie skrutky - Uvoľnená napínacia tyč na rotáciu - Uvoľnené upevňovacie skrutky | <p>Utiahnite upevňovacie skrutky a okamžite vypnite motor!</p> <p>Skontrolujte utiahnutie napínacej tyče a všetkých skrutiek a matíc, poškodené diely vymeňte</p> |

Ak máte akékoľvek otázky, obráťte sa na svojho predajcu alebo servisné stredisko.

Plán kontrol a údržby

| | P | A | Po každých...hodinách prevádzky | | | | | | Min.każdé 3 mesiace | Min. ročne | B | | |
|--|--------|---|---------------------------------|---|----|----|-----|-----|---------------------|------------|---|---|--|
| | | | 5 | 8 | 25 | 50 | 100 | 250 | | | | | |
| Skontrolujte voľnú vôľu všetkých pák | | K | | | | | | | | | | | |
| Skontrolujte vzduchový filter | | K | | | | | | | | | | | |
| Skontrolujte hladinu motorového oleja, v prípade potreby doplňte | 1 | K | K | | | | | | | | | | |
| Vyčistite výfuk | | | K | | | | | | | | | | |
| Prvá výmena motorového oleja následnej výmeny oleja | 1 1 | | W | | | W | | | | | | | |
| Vyčistite stroj, skontrolujte skrutky a matice | | | | | K | | | | | | | | |
| V prípade potreby skontrolujte rotačné kefy skôr | | | | | K | | | | | | | | |
| Vyčistite vložku vzduchového filtra | | | | | W | | | W | | | | | |
| V prípade potreby vymeňte vložku vzduchového filtra skôr | | | | | | W | | | | | | | |
| Vyčistite zapaľovaciu sviečku, nastavte medzeru | | | | | | W | | | | | | | |
| Vymeňte zapaľovaciu sviečku | | | | | | | K | | | | | | |
| Vyčistite vodiace dosky, chladiace rebrá, v prípade potreby skôr | | | | | | | W | | | | | | |
| Vyčistite palivovú nádrž | | | | | | | W | | | | | | |
| Vyčistite palivové sitko | | | | | | | W | | | | | | |
| Namažte všetky diely, ktoré je nutné mazať | 3 | | | | | | | | | | K | K | |
| Namažte hriadeľ kolesa | 2 | | | | | | | | | | K | K | |
| Namažte nastavovaciu osičku | | | | | | | | | | | K | K | |
| Skontrolujte, či v prevodovke nedochádza k úniku | | | | | | | | | | | W | | |
| Skontrolujte klinové remene | | | | | | | | | | | K | | |
| Vymeňte palivové hadice | | | | | | | | | | | W | | |

A = Pred každým spustením

B = Po každom čistení

K = Kontroly a údržba, ktoré má vykonávať obsluha

W = Údržba, ktorú má vykonávať špecializovaný servis

P = Číslo položky v tabuľke mazania

* = Po 2 rokoch

ZÁRUKA

Za správnú údržbu vášho zariadenia Weibang zodpovedá vlastník. Pre správne mazivá a plán údržby sa riadte pokynmi v príručke majiteľa. Váš predajca Weibang ponúka kompletný rad kvalitných mazív a filtrov pre motor, prevodovku, podvozok a príslušenstvo vášho zariadenia.

Poskytujeme 2-ročnú záruku od dátumu nákupu: Počas tejto doby zaistíme bezplatnú výmenu akejkoľvek časti alebo častí, u ktorých sa zistí závada materiálu alebo spracovania alebo oboje, po kontrole autorizovaným predajcom alebo servisom oddelenia Weibang. Počas záručnej doby obmedzenej na 2 roky zaistíme opravy stroja.

Na stroje používané na komerčné účely sa vzťahuje záručná doba 90 dní.

Pokiaľ vaša kosačka nefunguje počas záručnej doby a po predložení riadne vyplneného záručného listu a nákupnej faktúry, kontaktujte svojho predajcu.

Bežné opotrebenie a/alebo spotrebné diely sú chránené pred chybami materiálu a spracovaním výrobcu po dobu tridsiatich (30) dní od dátumu nákupu.

Škody spôsobené nevhodnou alebo chybnou obsluhou, nedodržiavaním bezpečnostných predpisov a prevádzkových pokynov obsiahnutých v tomto návode, neoprávnenými opravami alebo rozobratím stroja neoprávnenými osobami alebo akoukoľvek inou závadou, ktorú nemožno pripísať chybnému spracovaniu alebo vade materiálu, nespádajú pod túto záruku. Za také nedostatky, nefunkčnosť alebo poškodenie nesie výhradnú zodpovednosť majiteľ a prípadné nutné opravy hradí majiteľ.

Táto obmedzená záruka vám poskytuje špecifické zákonné práva, ktoré dopĺňajú akékoľvek zákonné práva, na ktoré môžete mať nárok, a vaše zákonné práva nie sú touto zárukou ovplyvnené. Ak potrebujete ďalšie informácie týkajúce sa tejto písomnej záruky alebo pomoc pri získavaní služieb, kontaktujte:

V-GARDEN sro
Dolná Nová Ves 148
507 81 Lázně Bělohrad
www.v-garden.cz

DECLARATION OF CONFORMITY

Business name of the manufacturer: **Yangzhou Weibang Garden Machinery Company Limited**

full address of the manufacturer: **Hanjiang Industrial Park, Yangzhou City, Jiangsu Province 225127, P. R. China**

name and address of the person (established in the Community) compiled the technical file: **Cristoph Meyer, Bochstraße 1, D23569 Lubeck, Germany**

We declaring that the machinery

product name : **Flail mower**

commercial name: **Flail mower / High grass mulching mower**

function: **Service for pol'nohospodárstvo and forestry**

model :

WBGT6813

type: **gasoline powered**

serial no.:

fulfils all the relevant provisions of Directives:

2006/42/EC, 2014/30/EÚ

and tested in accordance with below standards:

EN 12733

place and date of the declaration: **Jiangsu 2022-12-20**

signature of the person:

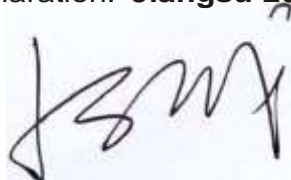

Sucheng Ju (General Manager)

ES VYHLÁSENIE O ZHODE

Obchodný názov výrobcu: **Yangzhou Weibang Garden Machine Company Limited**

úplná adresa výrobcu: **Hanjiang Industrial Park, Yangzhou City, Provincia Ťiang-su
225127, PR China**

meno a adresa osoby, ktorá zostavila technickú dokumentáciu:

Cristoph Meyer, BochstraBe 1, D23569 Lubeck, Nemecko

Vyhlasujeme, že názov strojného produktu: **Cepová kosačka**

obchodný názov: **Cepová kolesová kosačka / Mulčovacia kosačka na vysokú trávu**

funkcie: **Služba pre poľnohospodárstvo a lesníctvo**

Modelka:

WBG6813

typ: **benzínový pohon**

sériové číslo:

spĺňa všetky príslušné ustanovenia smerníc:

2006/42/ES, 2014/30/EÚ

a testované v súlade s nižšie uvedenými normami:

EN 12733

miesto a dátum vyhlásenia: Jiangsu 2022-12-20

podpis osoby:

